

3D (zonder panelen)
1:15

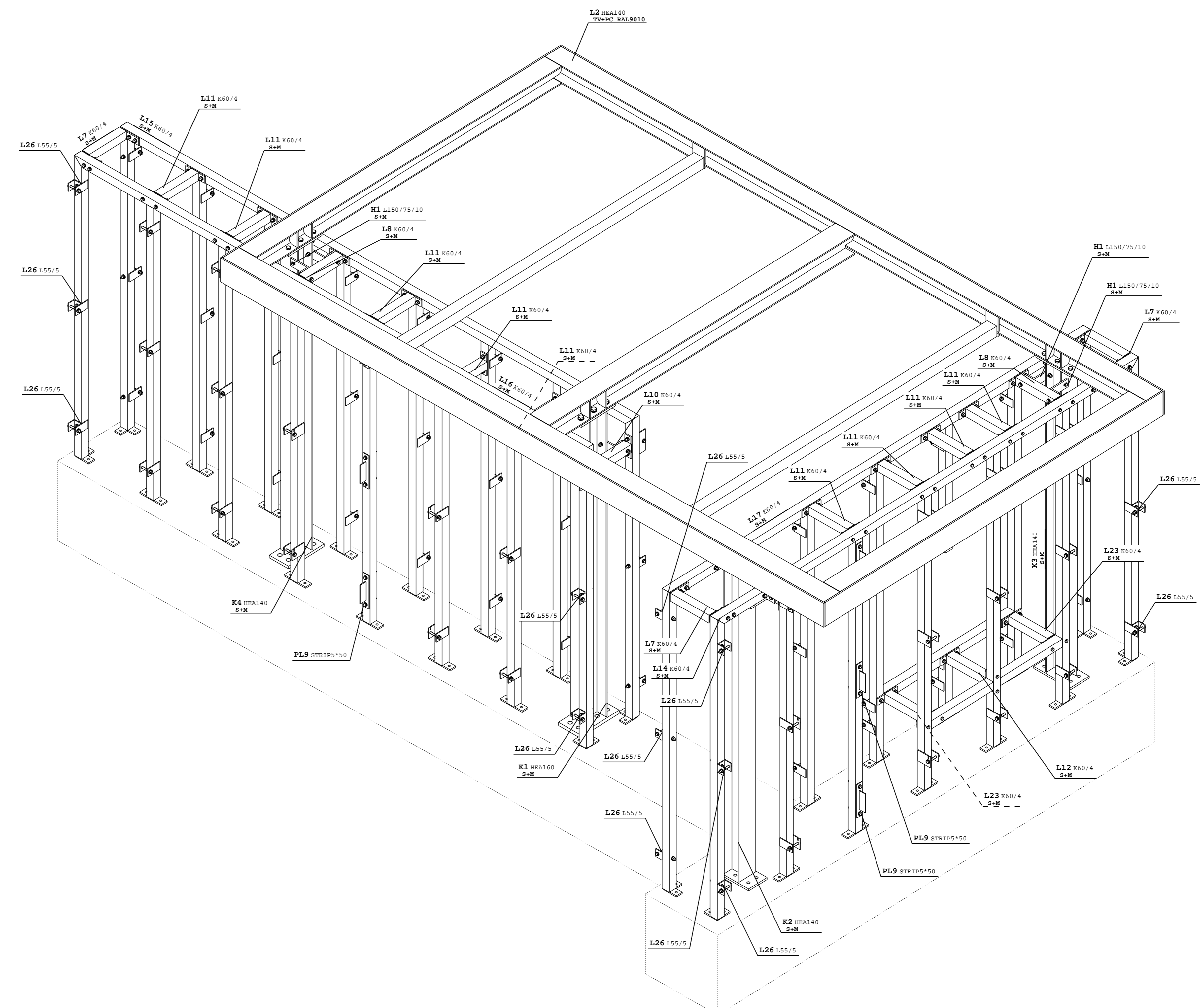

3D (zonder panelen)
1:15

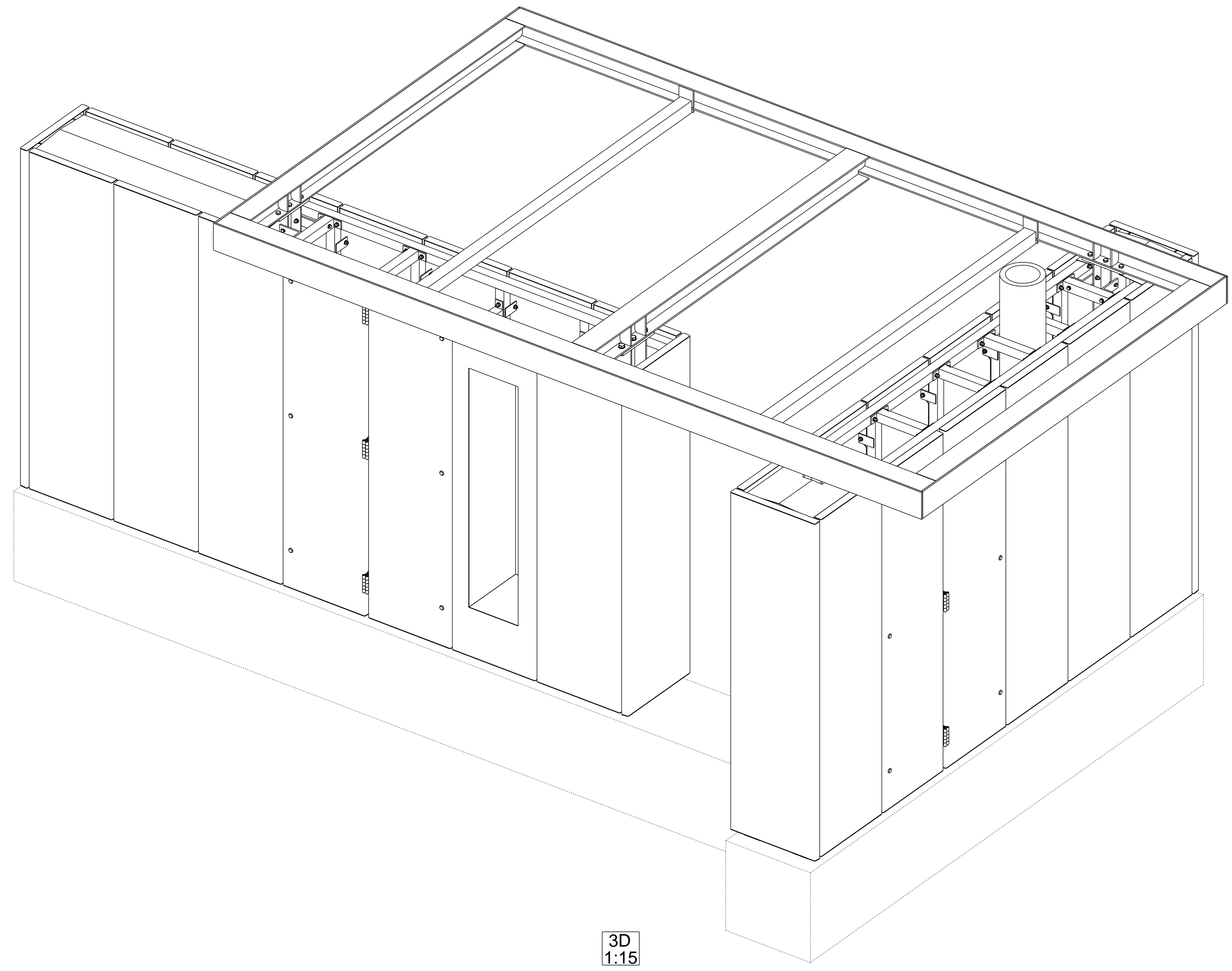

3D
1:15

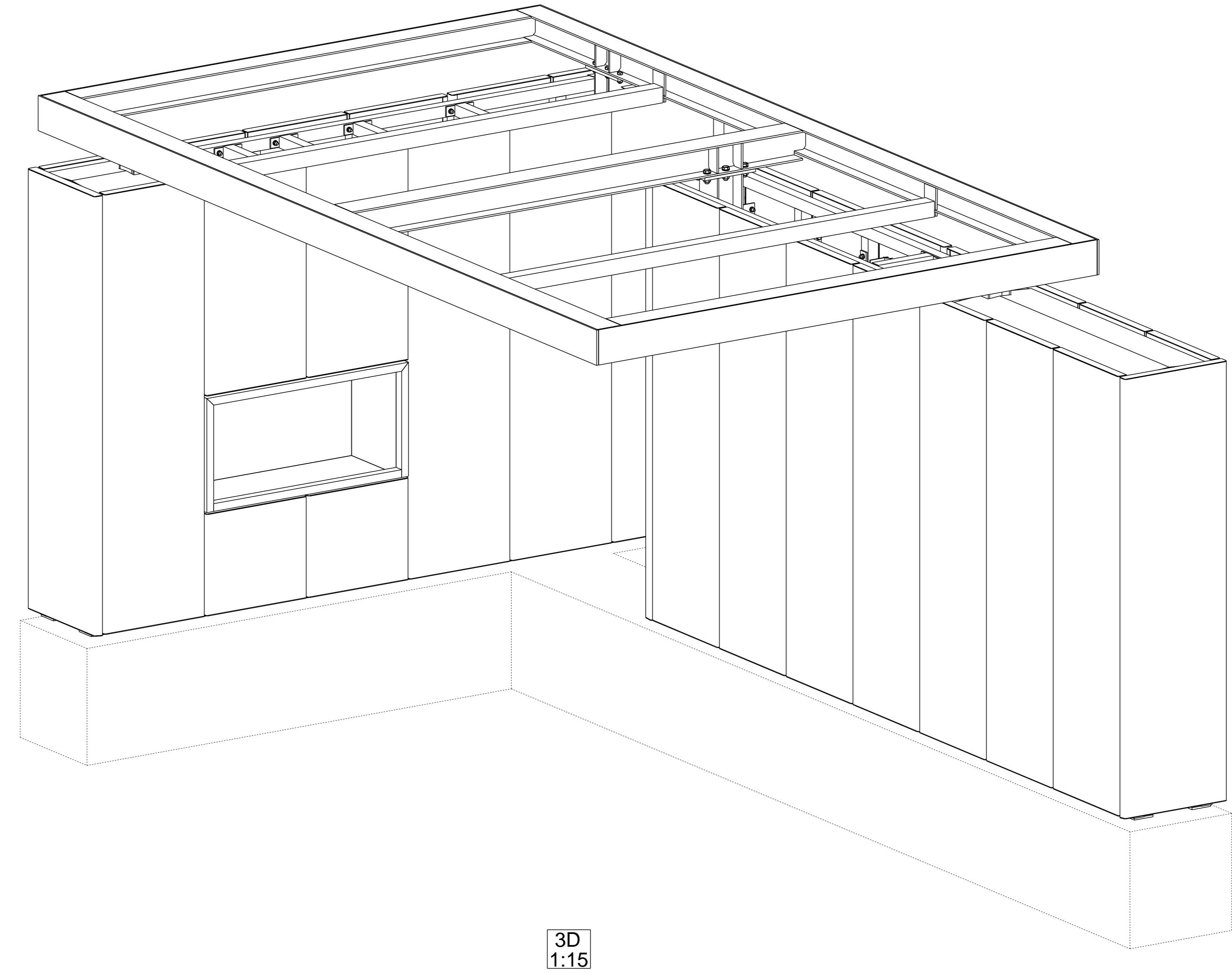

3D
1:15

3	C	GEWILZIGD DEFINITIEF	13-06-2012
2	B	DEFINITIEF	11-06-2012
1	A	TEK CONTROLÉ	24-05-2012
Rev. no.	Revisie merk	Revisie omschrijving	Revisie datum

VELAS B.V.
 LAS- en KONSTRUKTIEBEDRIJF
 werkplaats en kantoor
 Havenstraat 1
 8304 AG Emmeloord
 tel: 0527-697722
 fax: 0527-697805
 e-mail : j.franke@velas.nl

postbus 1044
 8300 BA Emmeloord
 website: www.velas.nl
 e-mail : j.franke@velas.nl

OPDR.G.: Dhr. G. Platvoet
 WERK: Egen woning te Emmeloord
 ONDERWERP: Tuin paviljoen

FORMAAT: 1189x841 STATUS: GEWILZIGD DEFINITIEF
 SCHAAL: Divers OMSCHRIJVING: 3D OVERZICHTEN

BEWERKING: Diverse conserveringen (zie merken)

LEVERING: Franco

ADRES:

Bouwenkwaliteit: 8 & 9 tenzij anders vermeld.
 Aankwaliteit: 4 & 6 tenzij anders vermeld.
 Staalkwaliteit: Flansprofielen S235 tenzij anders vermeld.
 Kolari en buisprofielen: S275 tenzij anders vermeld.
 Lassen b = 5 tenzij anders vermeld.

WERKNUMMER: 212228
 GET.: J. Franke
 d.d.: 23.05.2012
 TEK.NR.: 6 [2]
 212228

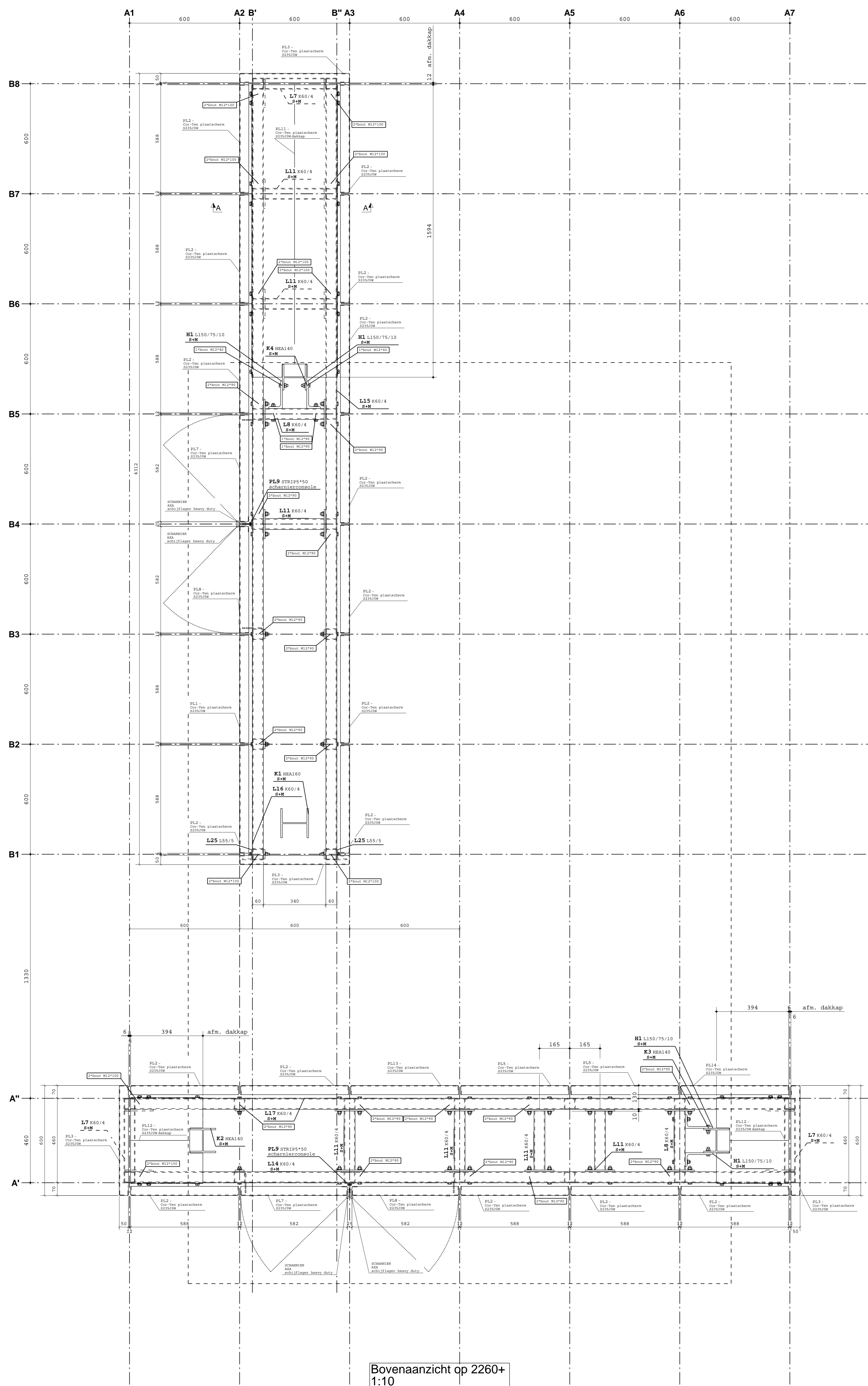

Bovenaanzicht op 2260+
1:10

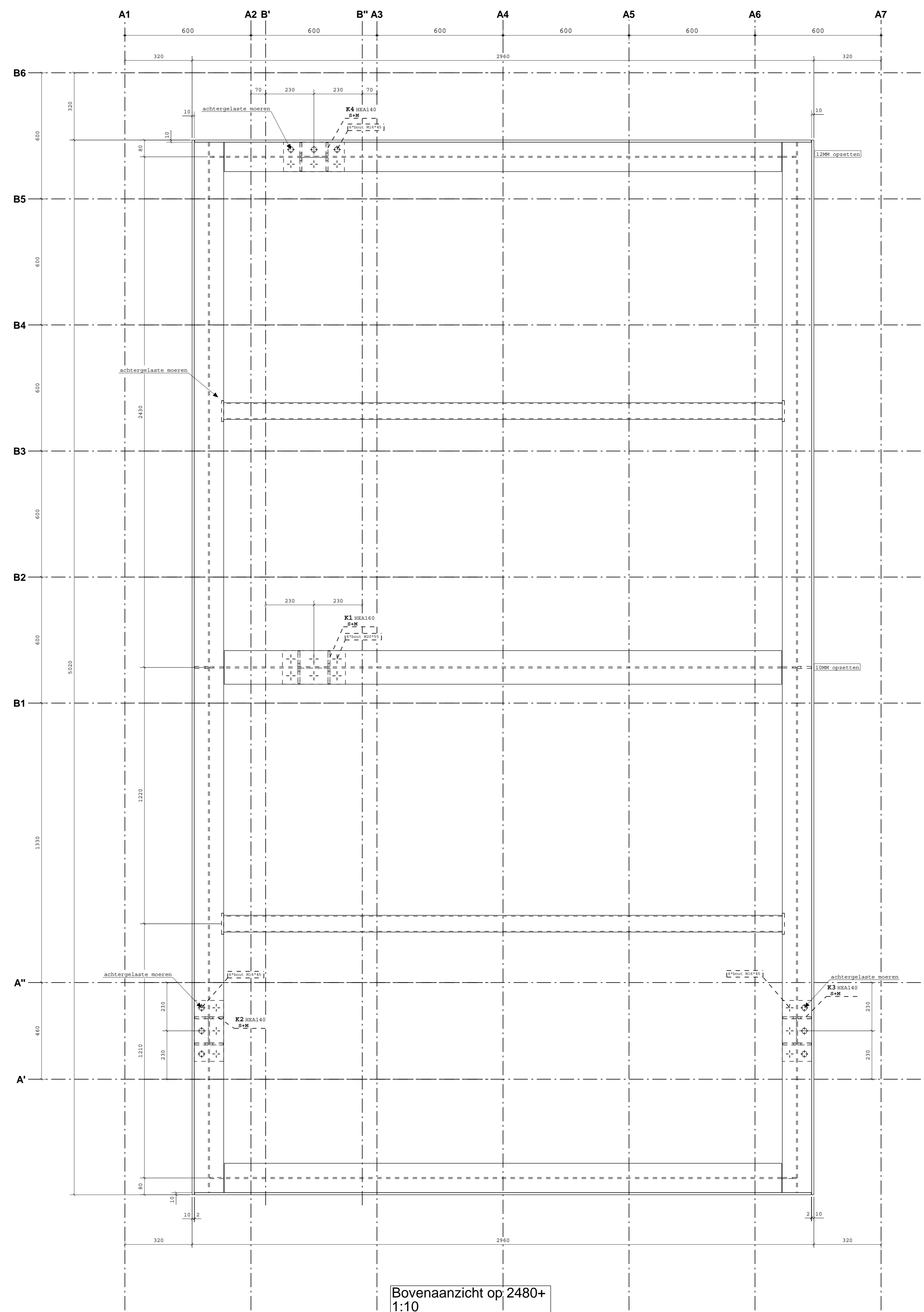

Bovenaanzicht op 2480+
1:10

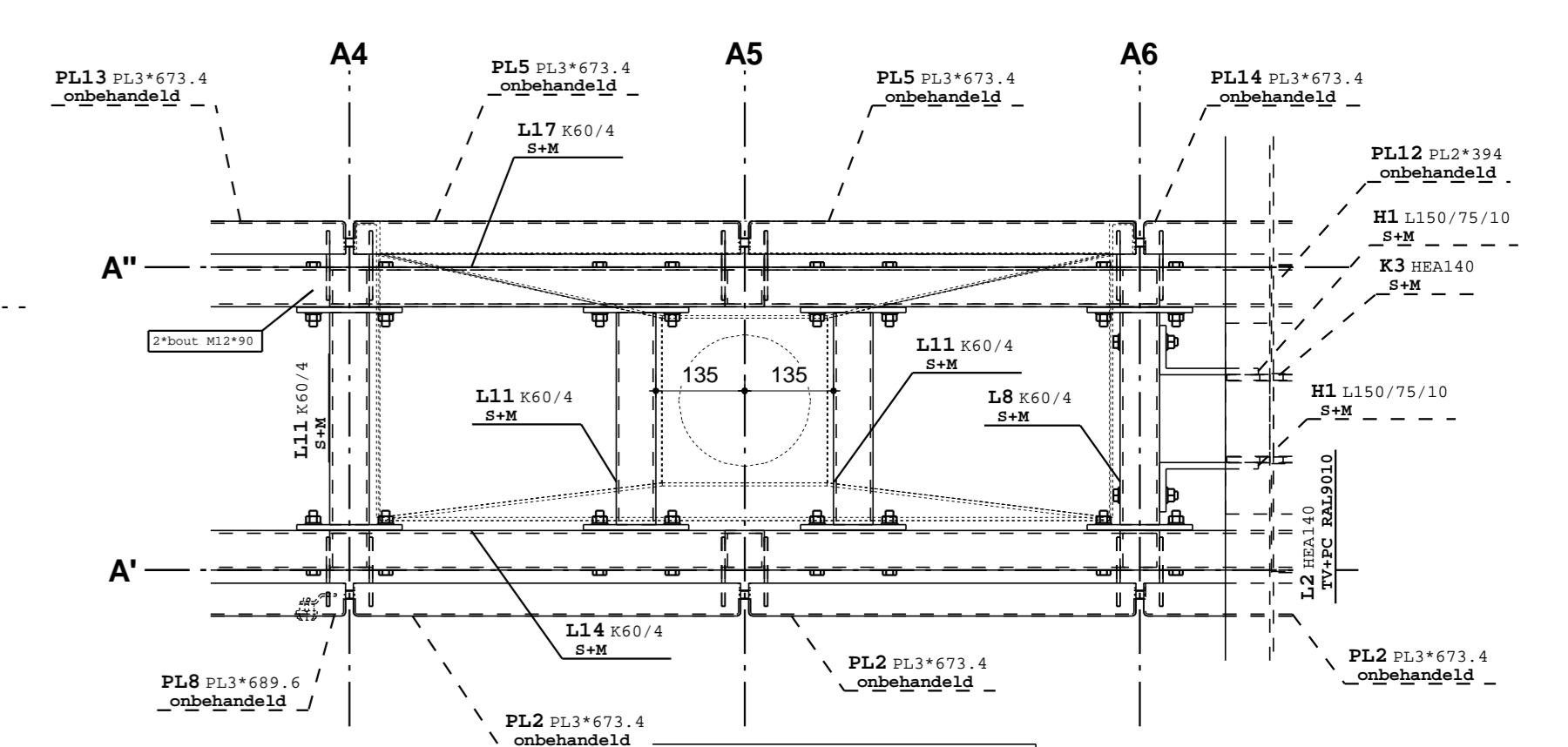
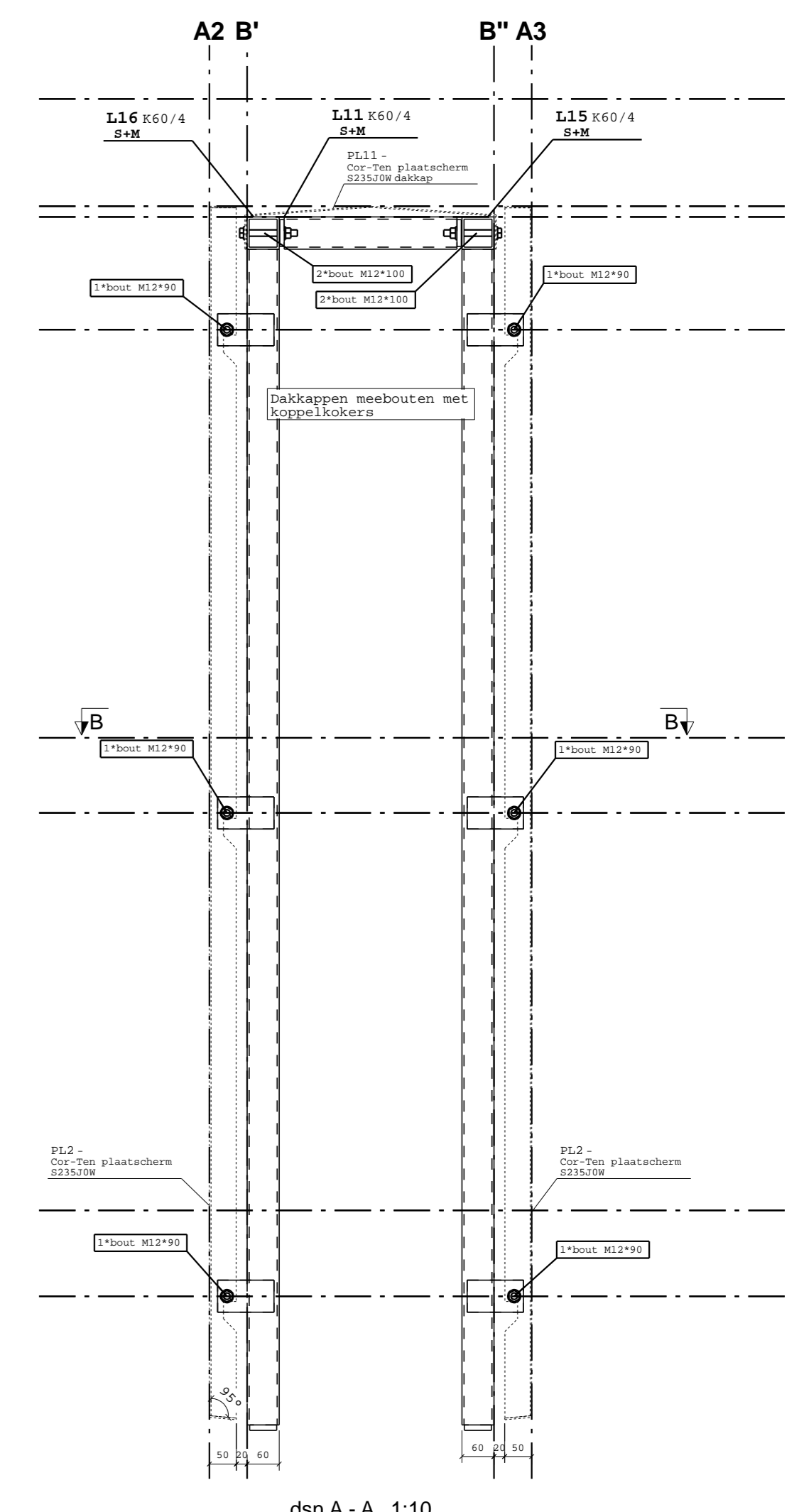
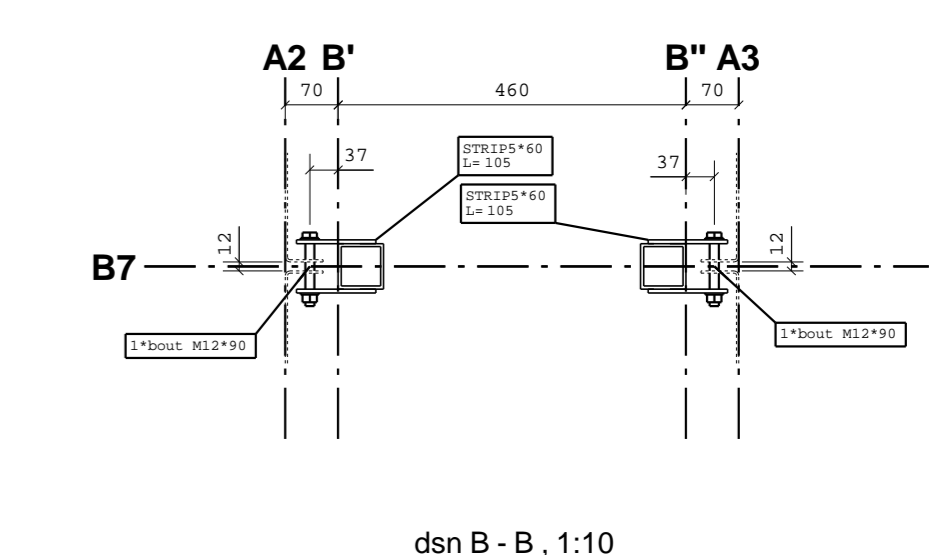

Bovenaanzicht op 1150+
1:10

3	C	GEWILZIGD DEFINITIEF	13-06-2012
2	B	DEFINITIEF	11-06-2012
1	A	TEK CONTROLÉ	24-05-2012
Rev. no.		Revisie merk	Revisie omschrijving
		Revisie omschrijving	Revisie datum

VELAS B.V.
 LAS- en KONSTRUKTIEBEDRIJF
 werkplaats en kantoor
 Havenstraat 1
 8304 AG Emmeloord
 tel: 0527-697722
 fax: 0527-697805
 postbus 1044
 8300 BA Emmeloord
 website: www.velas.nl
 e-mail: j.franke@velas.nl

OPDR. G: Dhr. G. Platvoet
 WERK: Egen woning te Emmeloord
 ONDERWERP: Tuin paviljoen

FORMAAT: 1189x841	STATUS: GEWILZIGD DEFINITIEF
SCHAAL: Divers	OMSCHRIJVING: BOVENAANZICHTEN
BEWERKING: Diverse conserveringen (zie merken)	
LEVERING: Franco	
ADRES:	

Bouwenkwaliteit: 4 & 6 tenzij anders vermeld. Aankwaliteit: 4 & 6 tenzij anders vermeld. Staalkwaliteit: Flansprofielen S235 tenzij anders vermeld. Kolten en lasprofielen: S275 tenzij anders vermeld. Lassen b: 5 tenzij anders vermeld.	WERKNUMMER: 212228	GET.: J. Franke d.d.: 23.05.2012 G [8] 212228
--	------------------------------	--

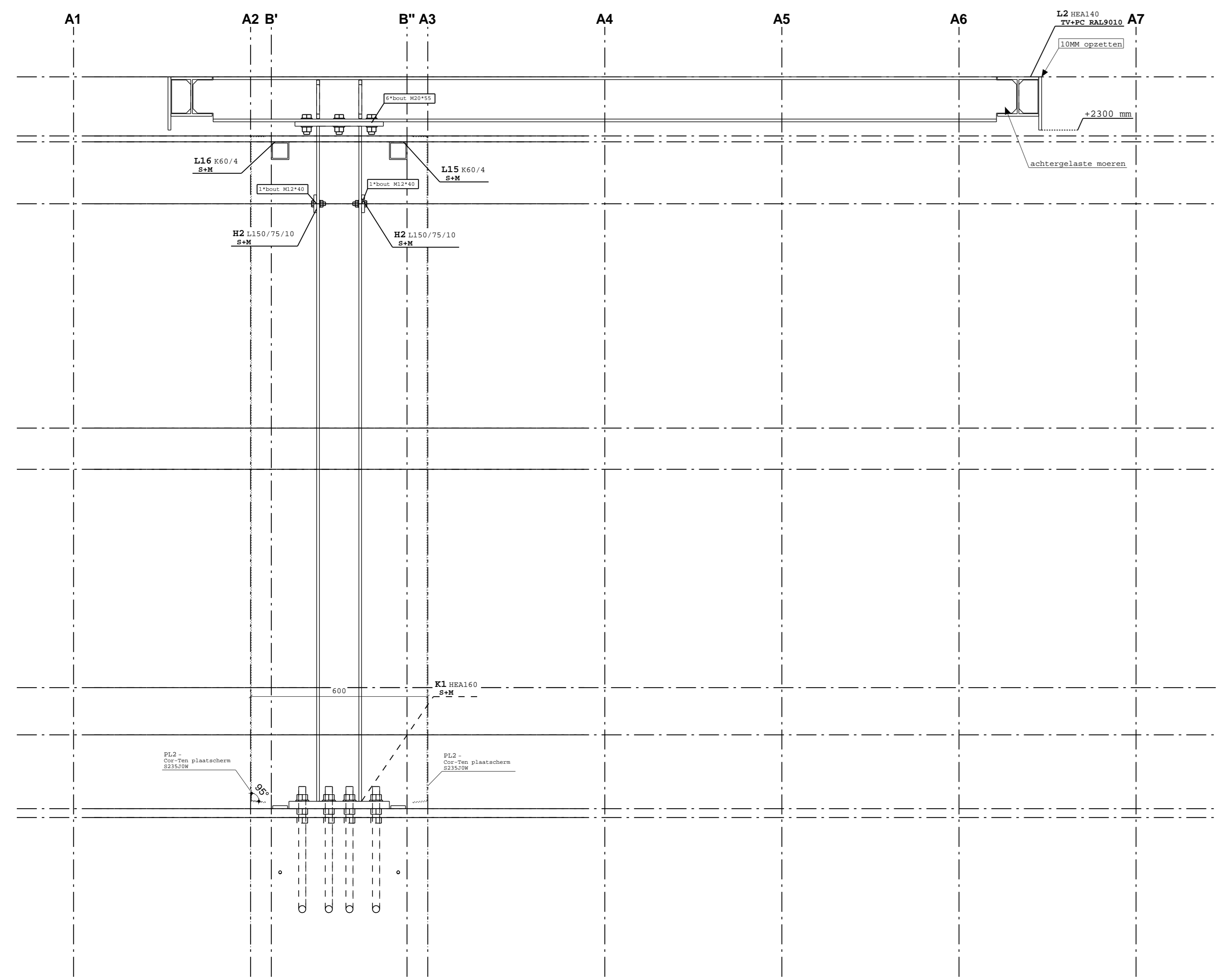

dsn A - A, 1:10

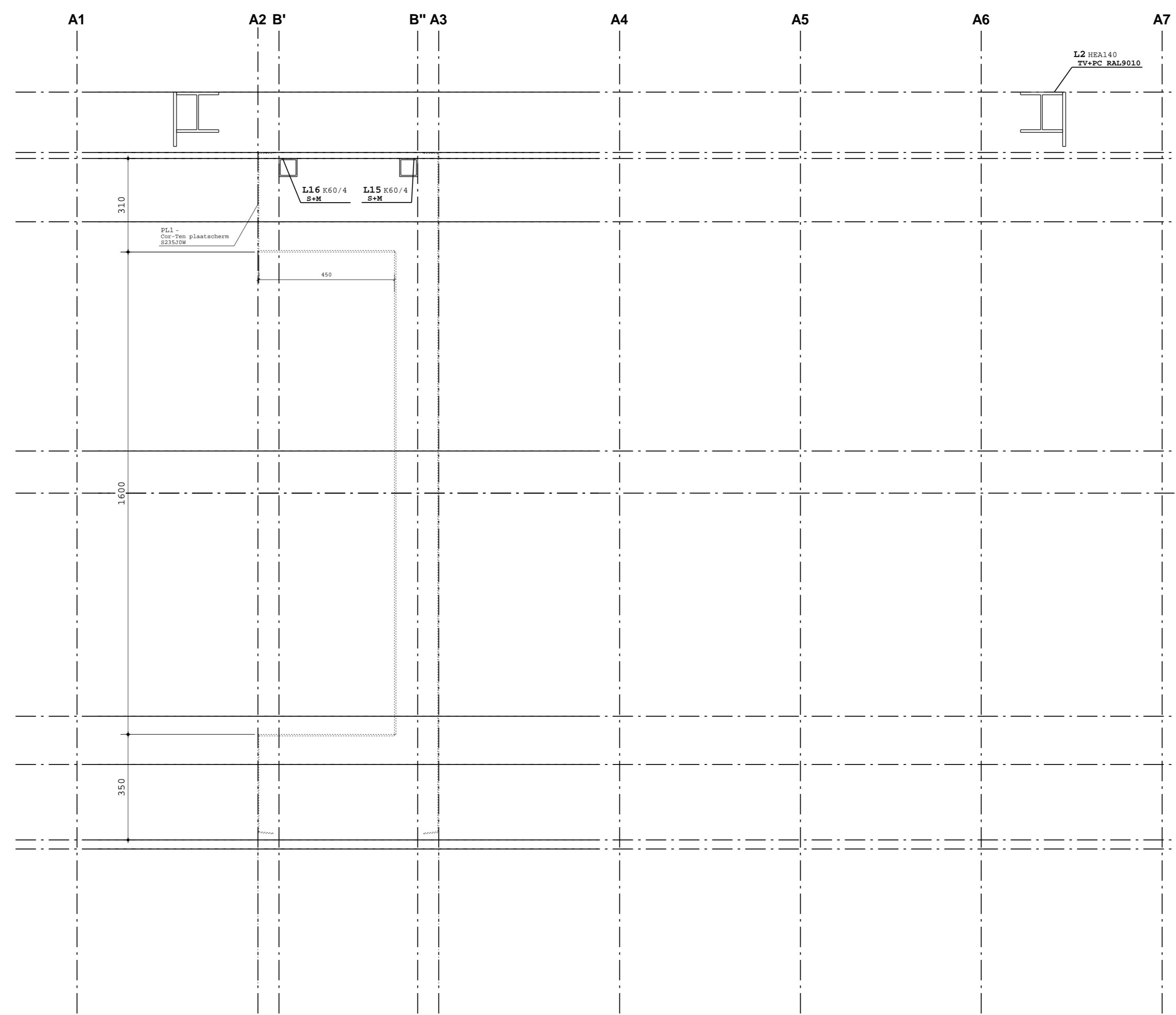

dsn B - B, 1:10

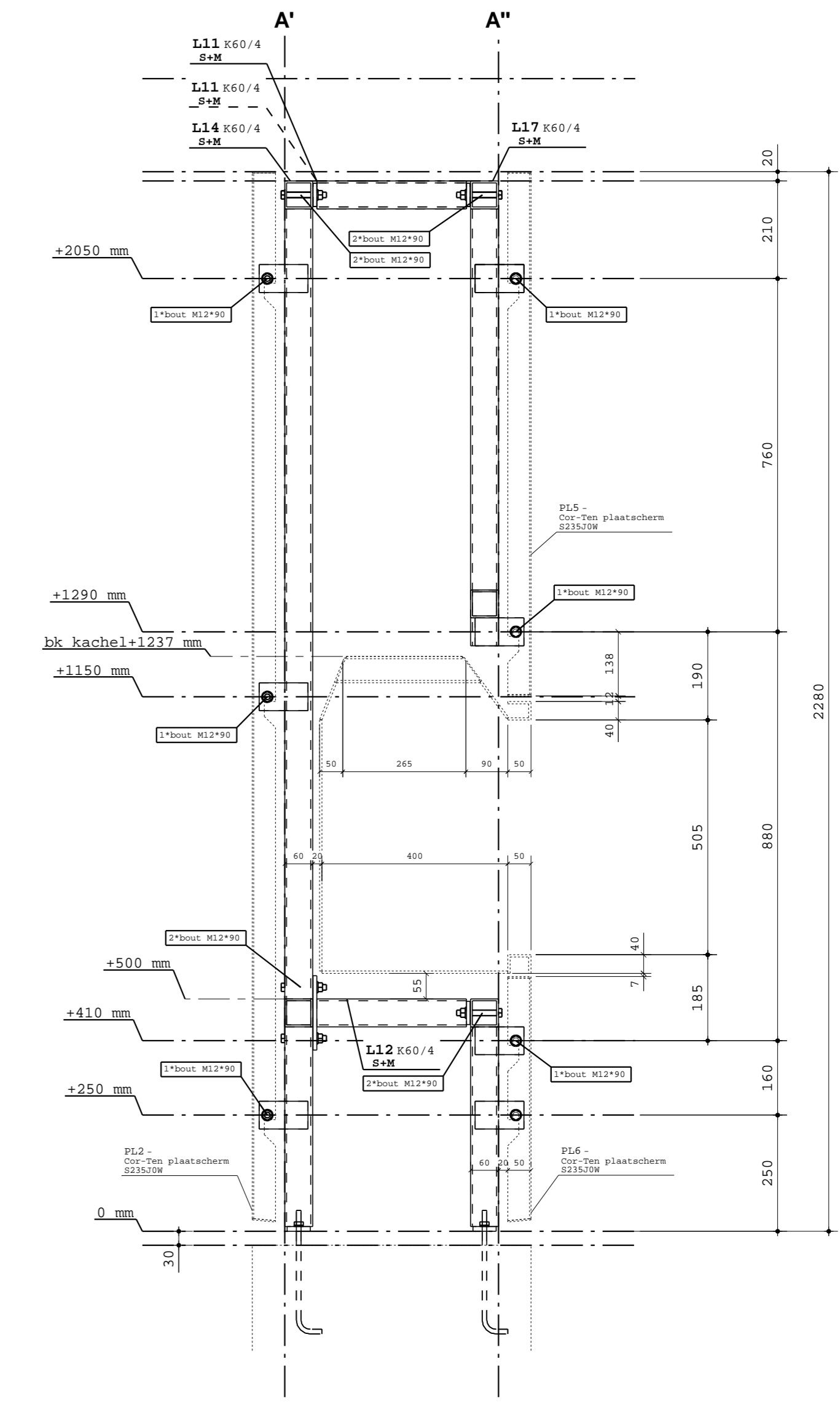

dsn D - D, 1:10

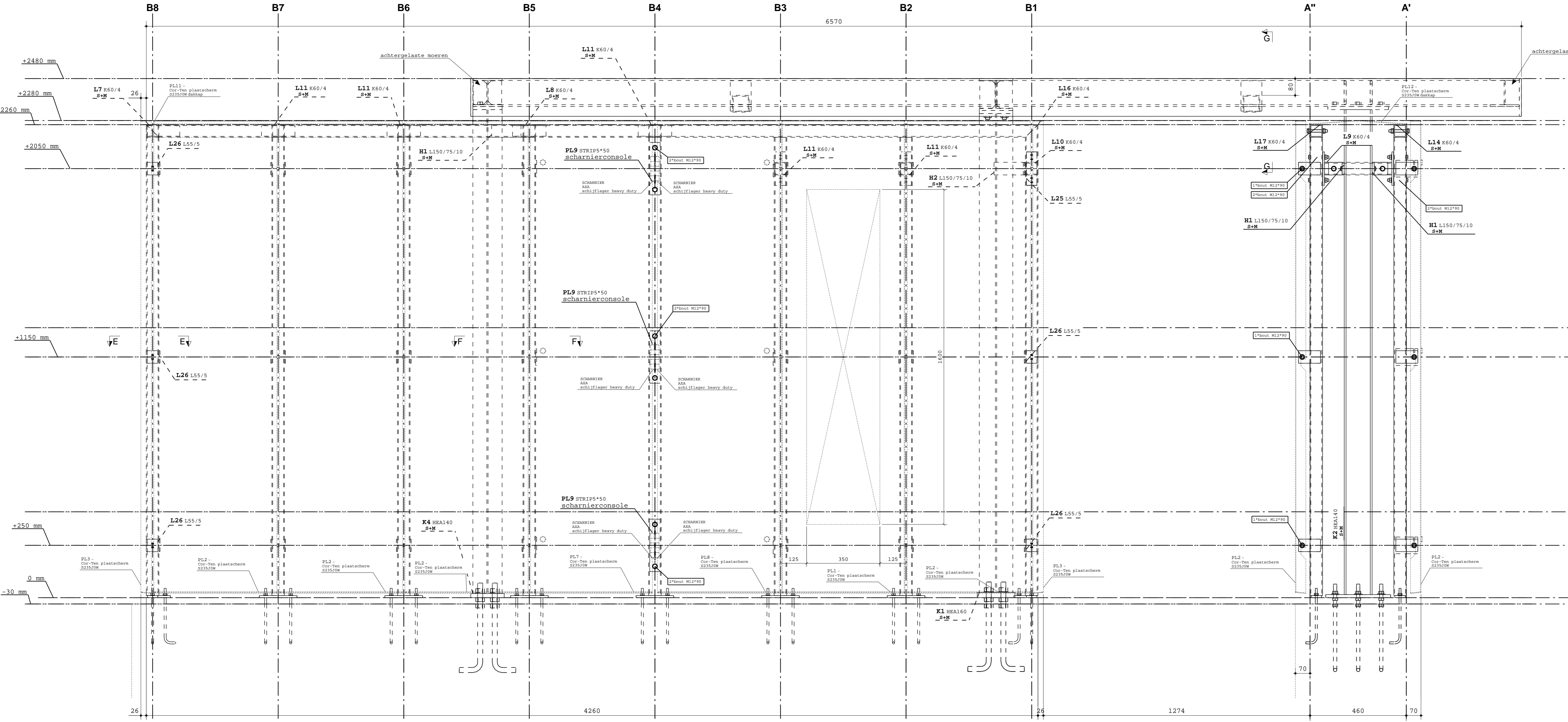

dsn C - C, 1:10

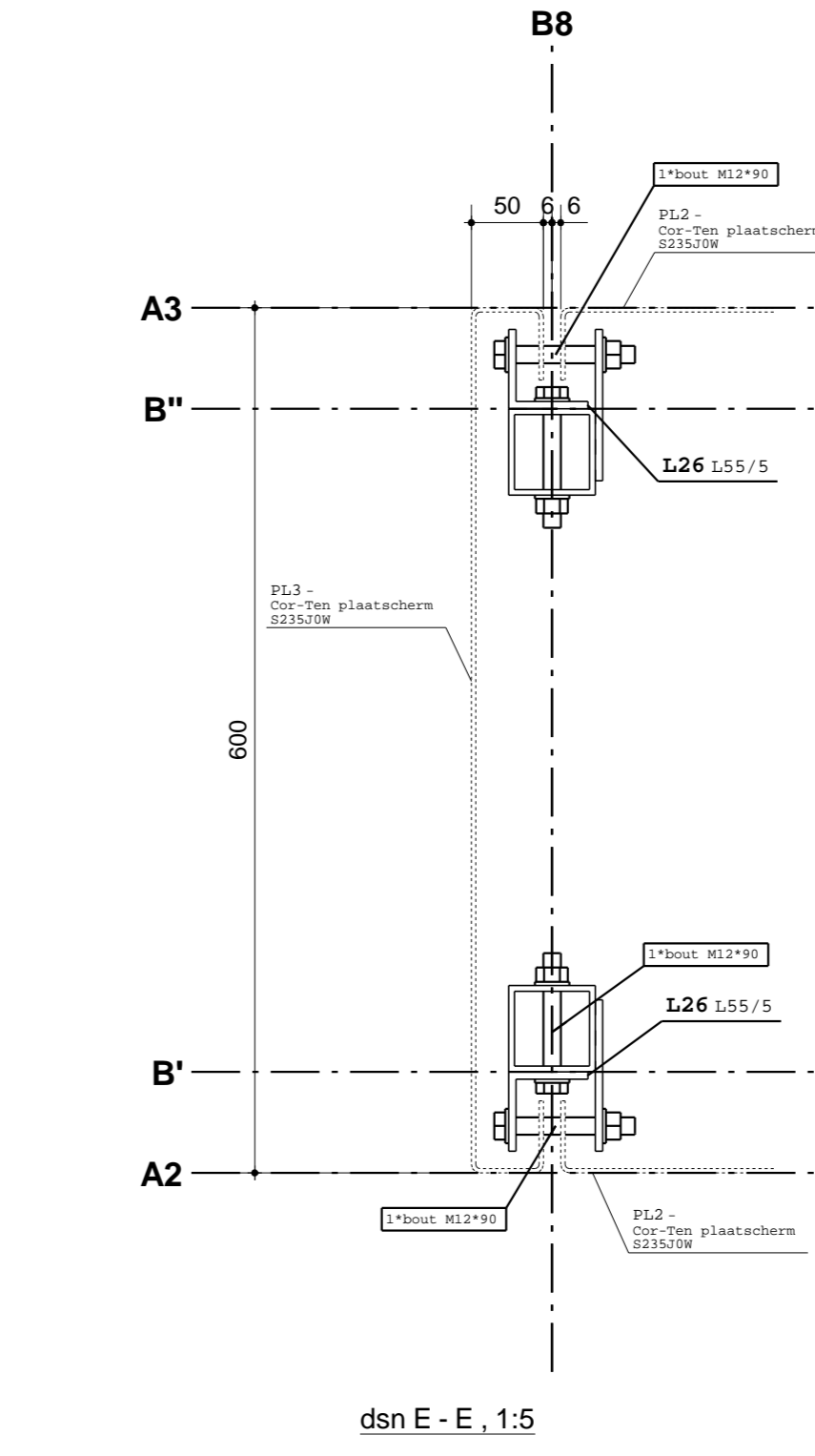

dsn E - E, 1:5

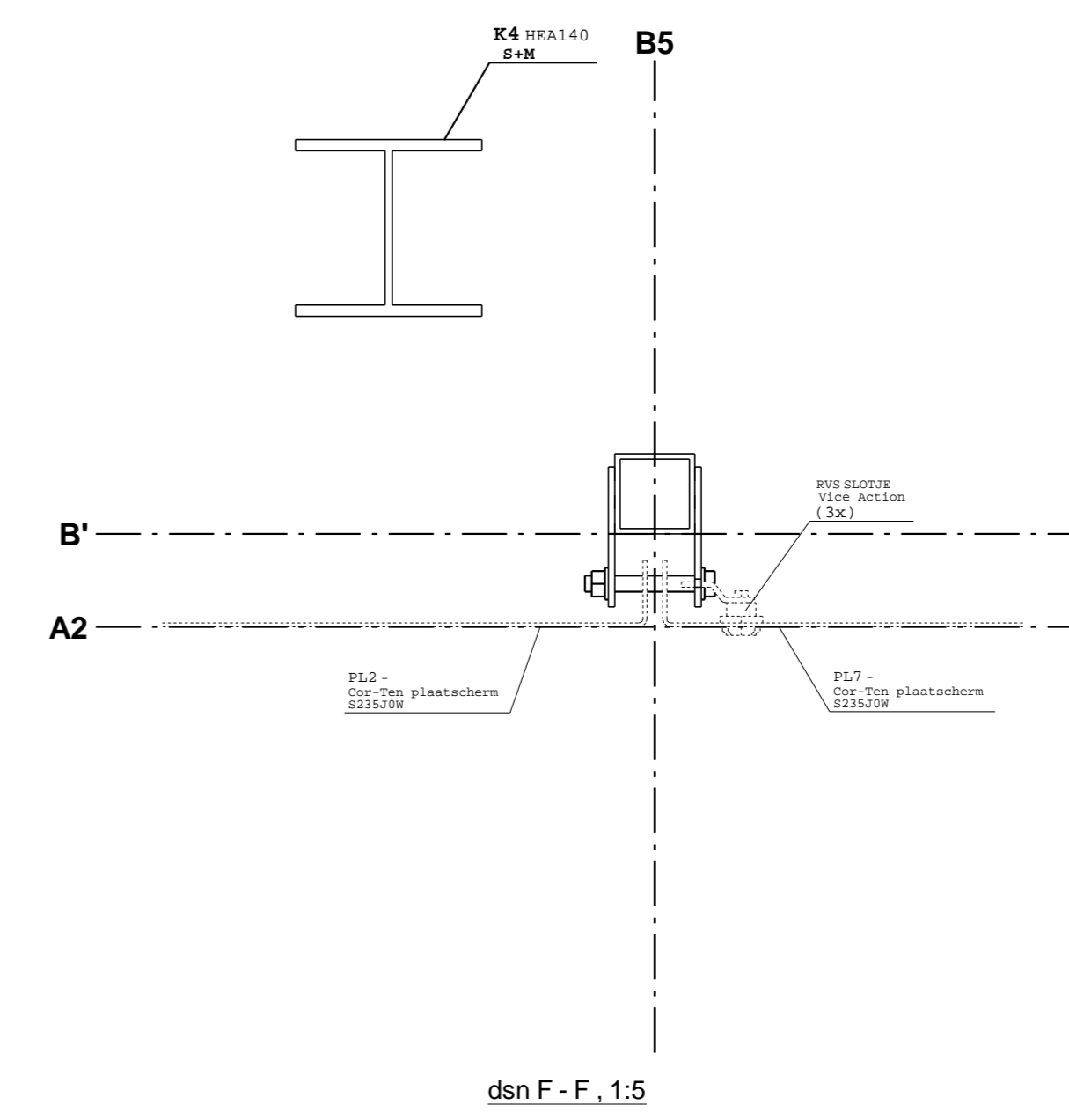

dsn F - F, 1:5

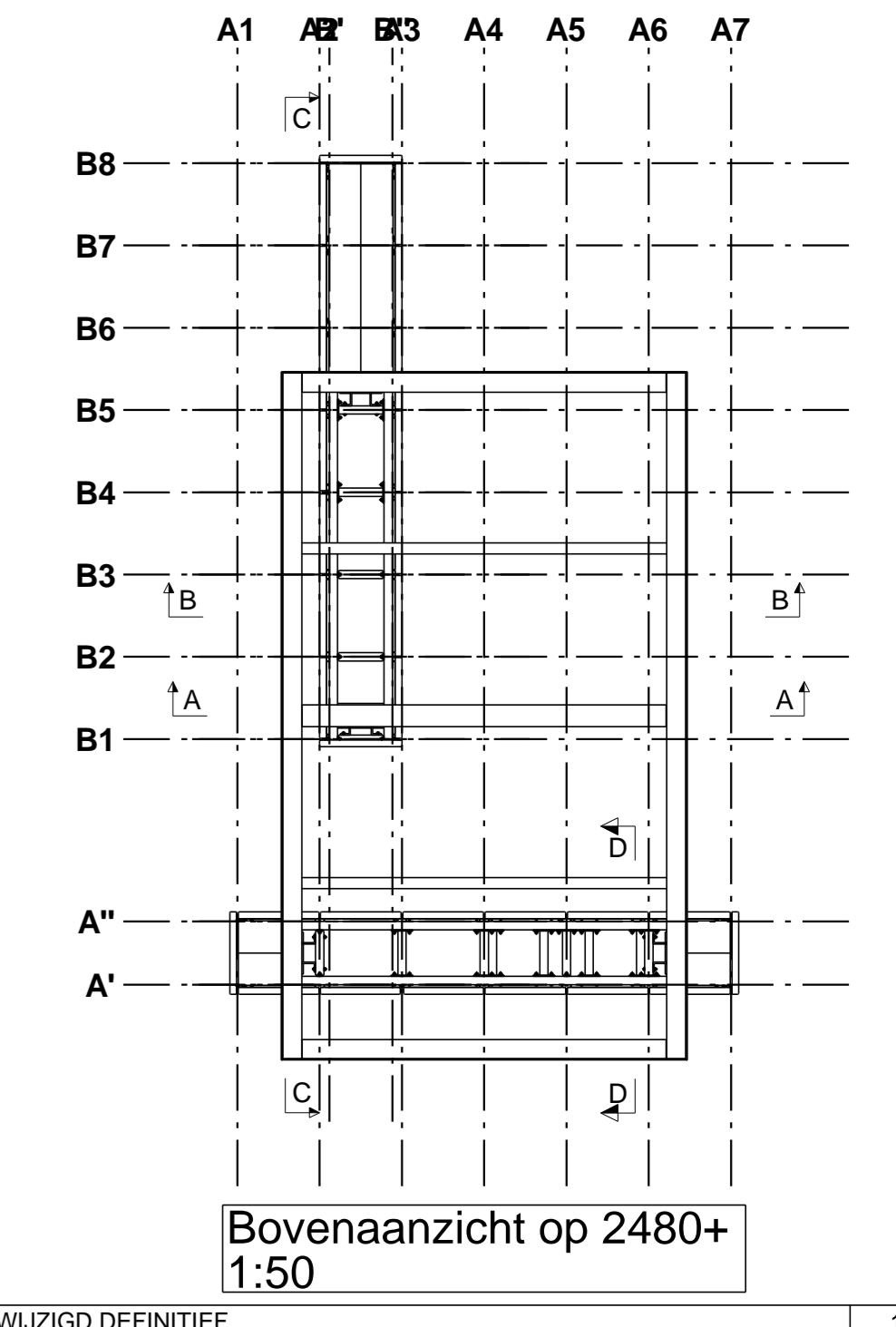

Bovenaanzicht op 2480+ 1:50

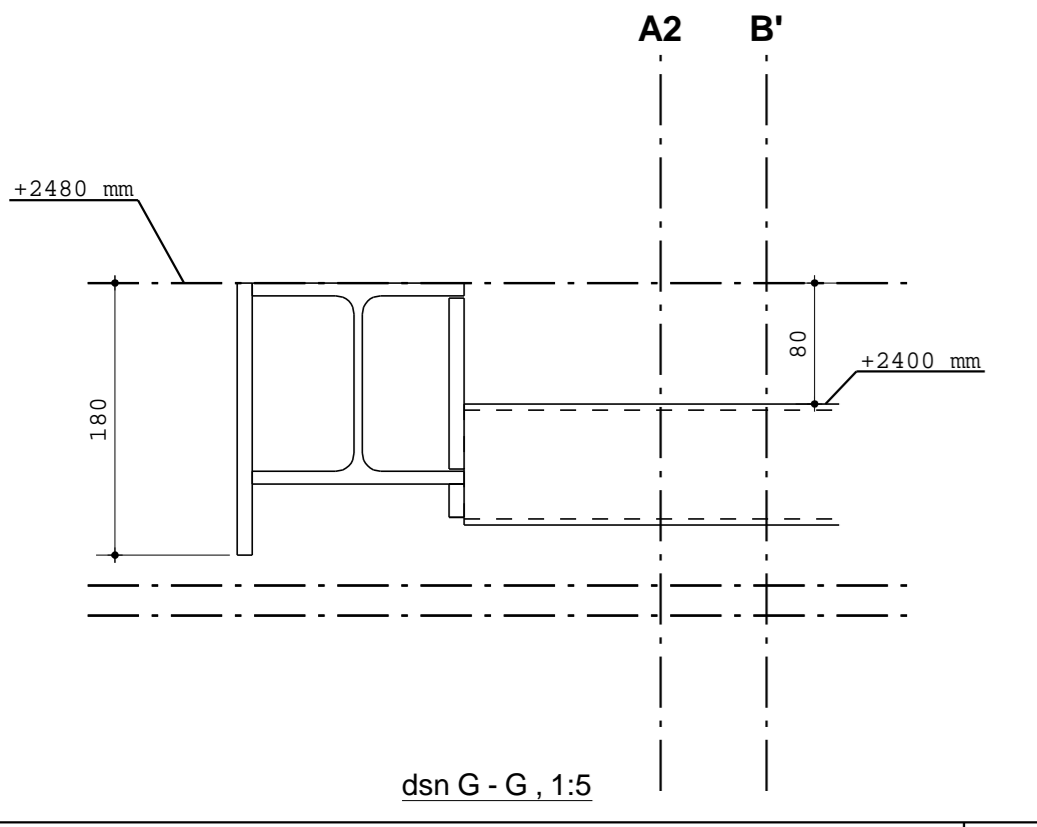

dsn G - G, 1:5

3	C	GEWILZIGD DEFINITIEF	13-06-2012
2	B	DEFINITIEF	11-06-2012
1	A	TEK CONTROLÉ	24-05-2012
Rev. no.:		Revisie merk	Revisie omschrijving
Rev. no.:		Revisie merk	Revisie omschrijving
Rev. no.:		Revisie merk	Revisie omschrijving

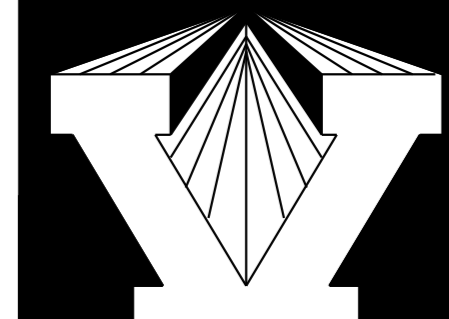

VELAS B.V.
LAS- en KONSTRUKTIEBEDRIJF

werkplaats en kantoor
Havenstraat 1
8304 AG Emmeloord
tel: 0527-697722
fax: 0527-697805
e-mail: j.franke@velas.nl

postbus 1044
8300 BA Emmeloord
website: www.velas.nl

OPDR.G.: Dhr. G. Platvoet
WERK: Egen woning te Emmeloord
ONDERWERP: Tuin paviljoen

FORMAAT: 1189x841 STATUS: GEWILZIGD DEFINITIEF
SCHAAL: Divers OMSCHRIJVING: DOORSNEDEN

BEWERKING: Diverse conserveringen (zie merken)

LEVERING: Franco

ADRES:

Bousterkwaliteit: 8 & tenzij anders vermeld.
Aansterkwaliteit: 4 & tenzij anders vermeld.
Staalkwaliteit: Florspridiplaten S235 tenzij anders vermeld.
Koker en buisprofielen: S275 tenzij anders vermeld.
Lassen b = 5 tenzij anders vermeld.

WERKNUMMER: 212228
GET.: J. Franke
d.d.: 23.05.2012
G | H
TEKNR.: 212228

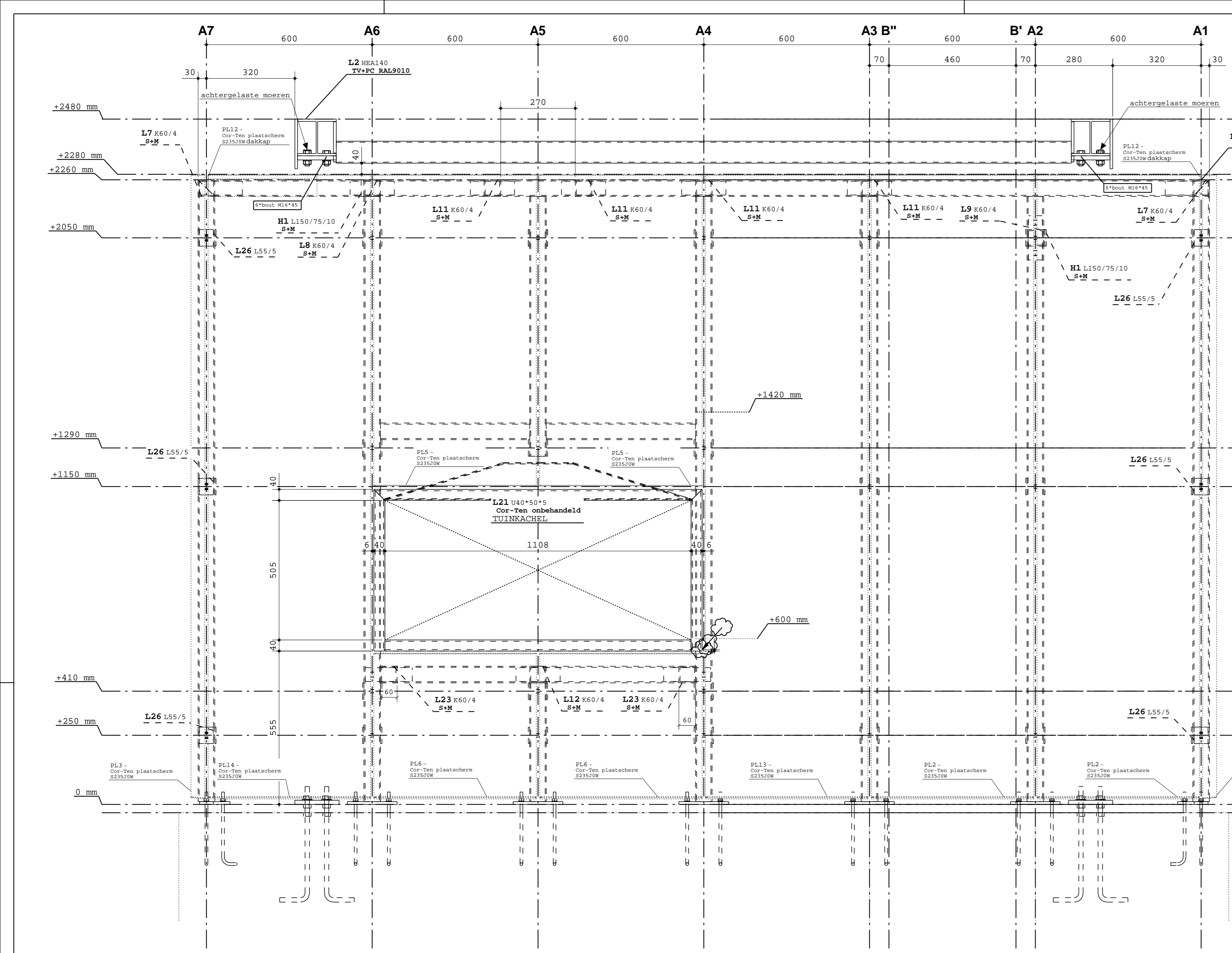

dsn H-H, 1:10

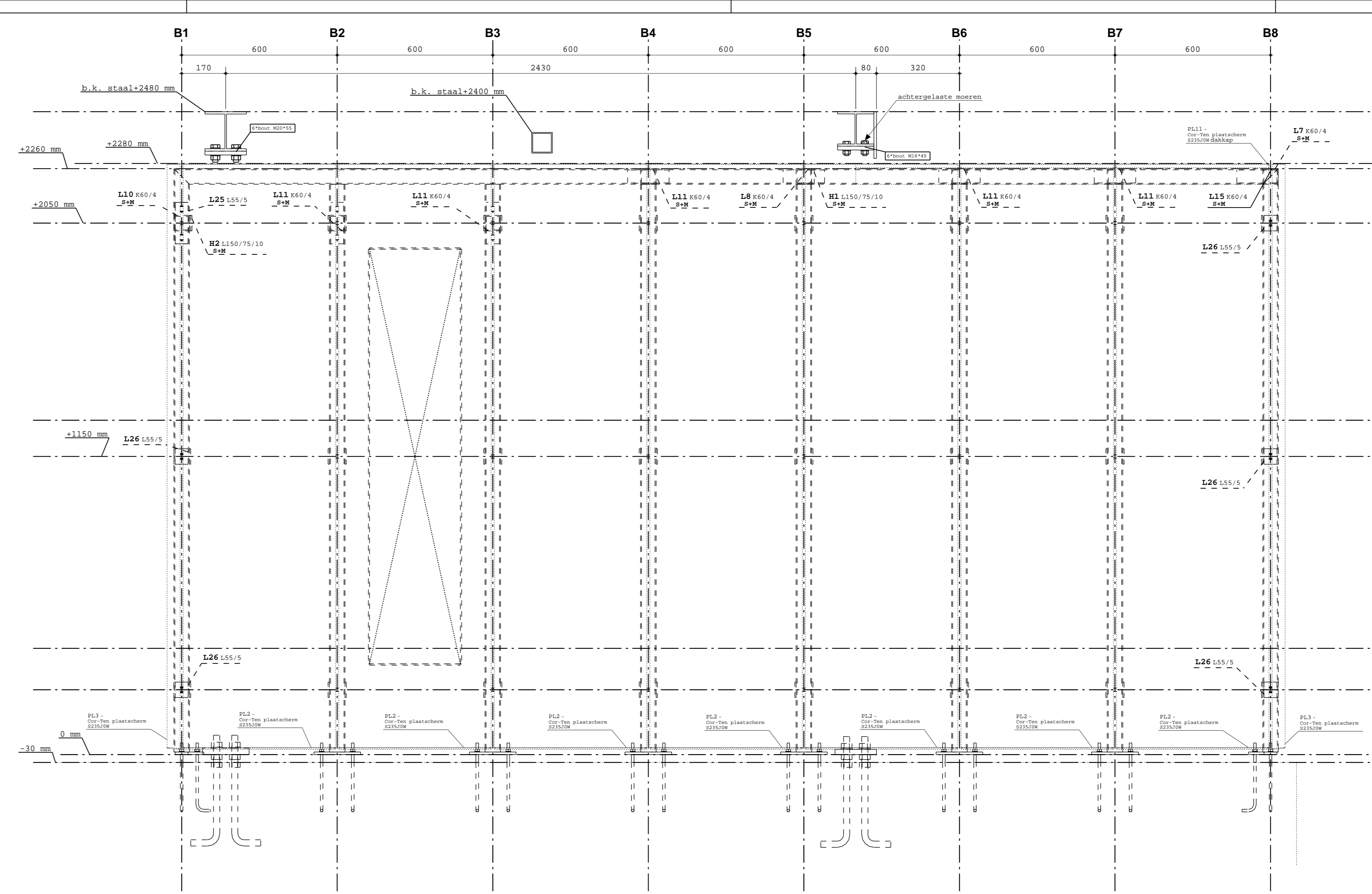

dsn I-I, 1:10

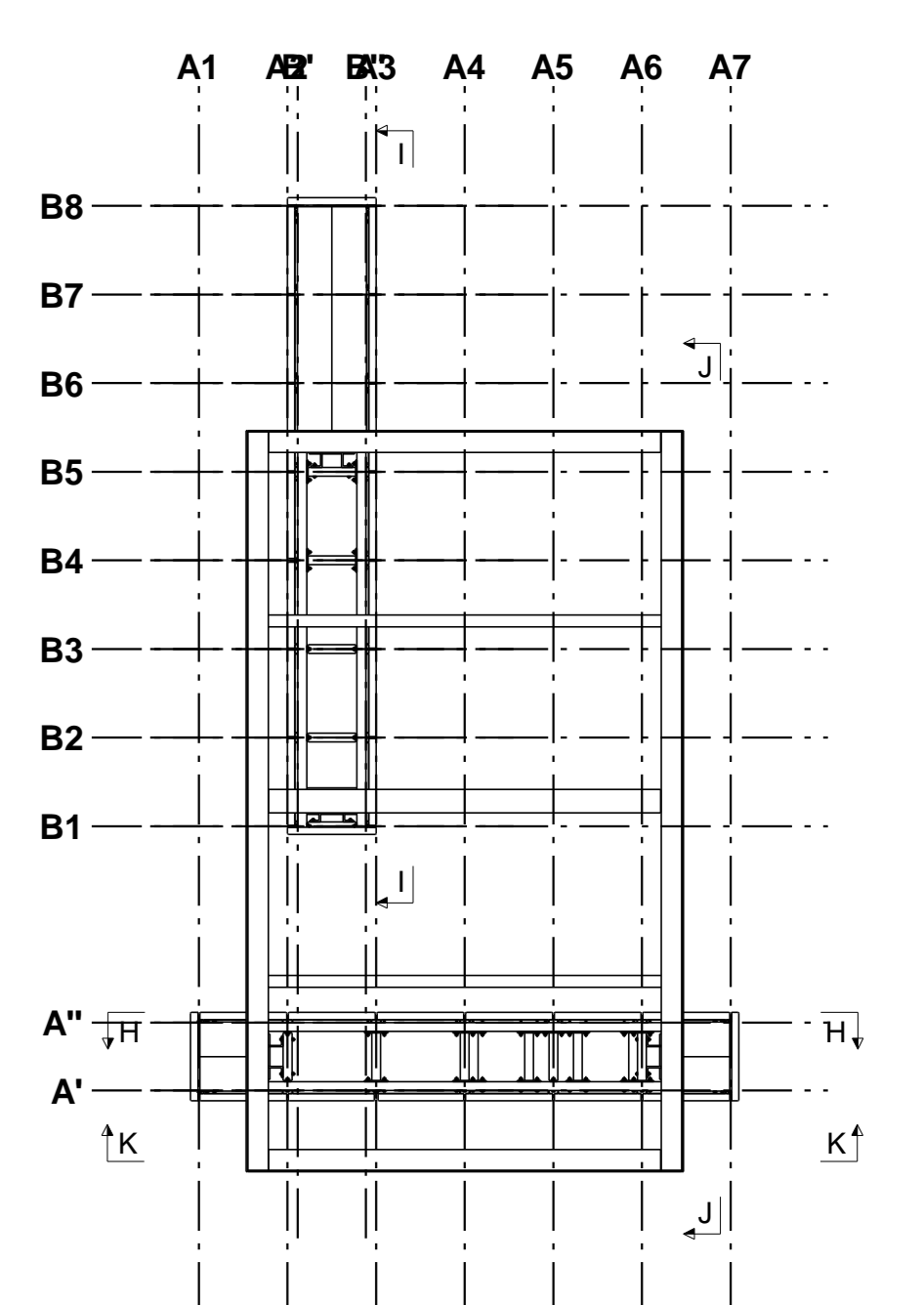

Bovenaanzicht op 2480+
1:50

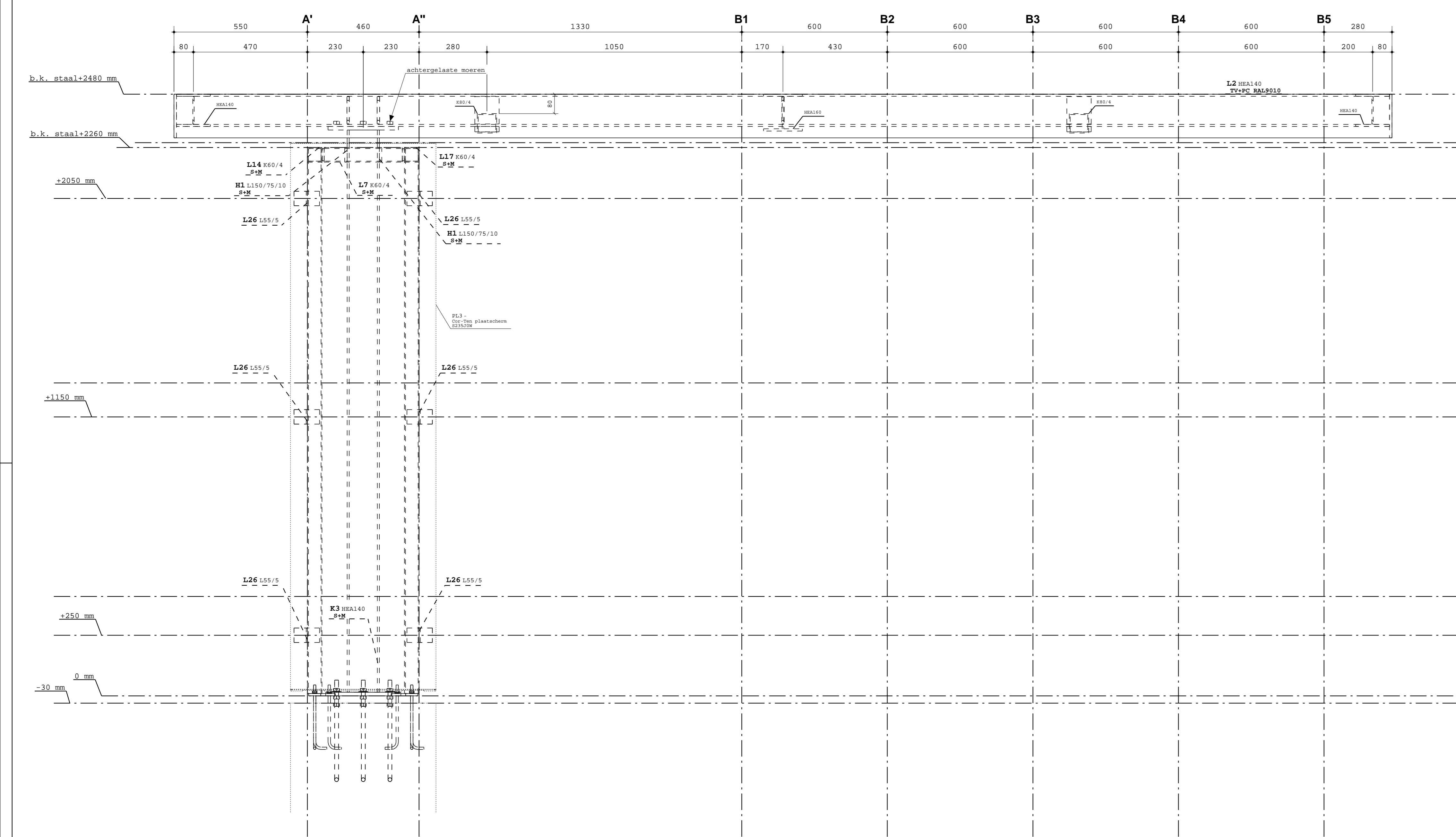

dsn J-J, 1:10

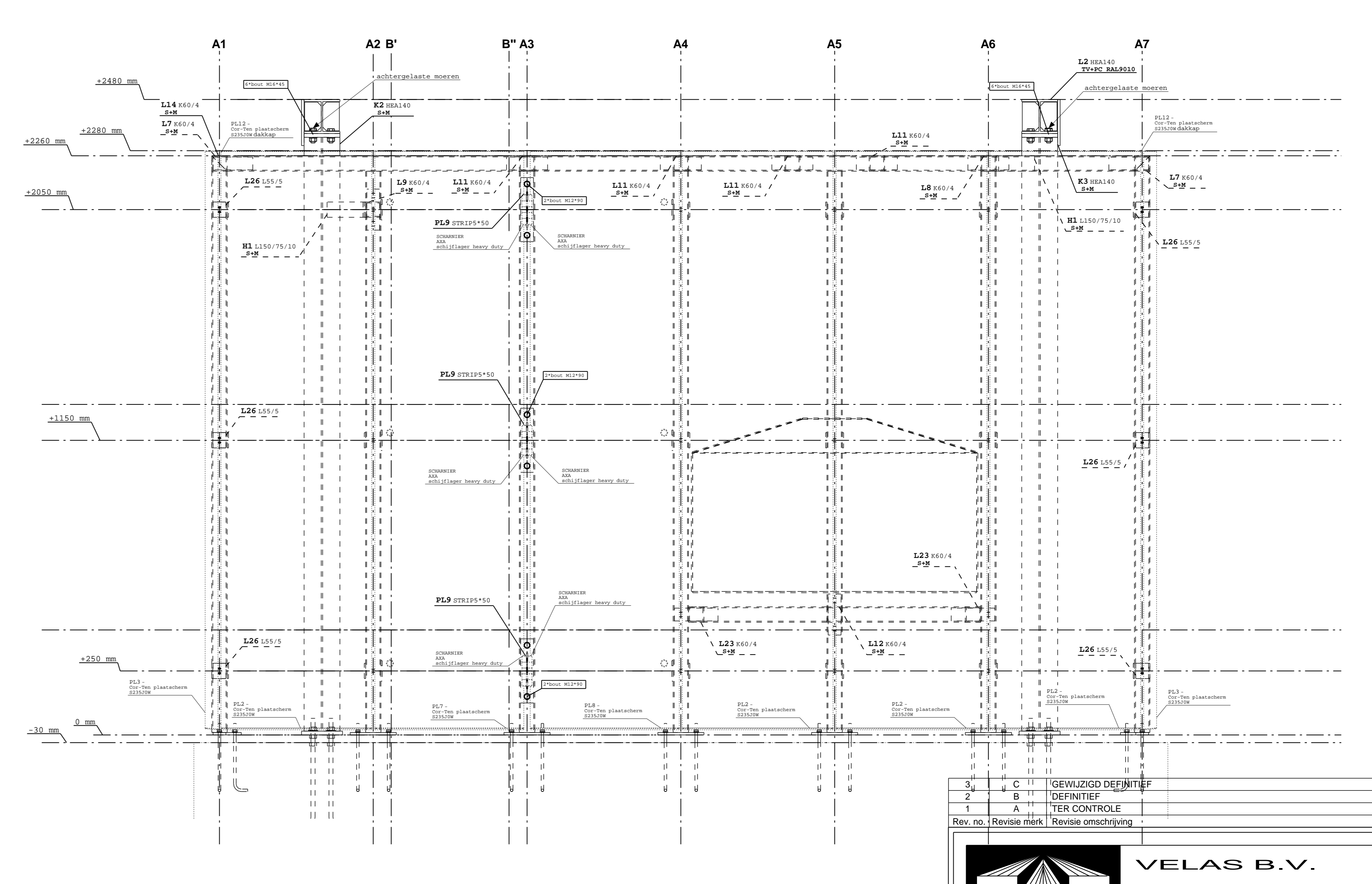

dsn K-K, 1:10

3	C	IGEWIJZIG DEFINITIEF	13-06-2012
2	B	DEFINITIEF	11-06-2012
1	A	TEK CONTROLÉ	24-05-2012
Rev. no.:		Revisie mark	Revisie omschrijving
Rev. no.:		Revisie mark	Revisie omschrijving

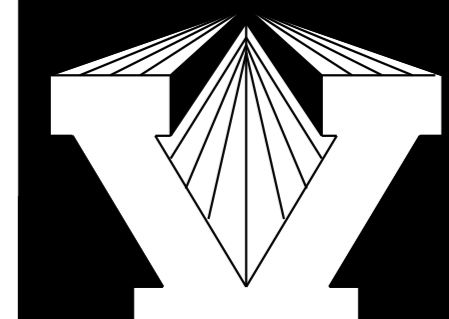

VELAS B.V.
LAS- en KONSTRUKTIEBEDRIJF

werkplaats en kantoor
Havenstraat 1
8304 AC Emmeloord
tel: 0527-697722
fax: 0527-697805
e-mail: j.franke@velas.nl

postbus 1044
8300 BA Emmeloord
website: www.velas.nl
e-mail: j.franke@velas.nl

OPDR.G.: Dhr. G. Platvoet
WERK: Egen woning te Emmeloord
ONDERWERP: Tuin paviljoen

FORMAAT: 1189x841 STATUS: GEWIJZIGD DEFINITIEF
SCHAAL: Divers OMSCHRIJVING: DOORSNEDEN II

BEWERKING: Diverse conserveringen (zie merken)

LEVERING: Franco

ADRES:

Bousterkwaliteit: 8 & 9 tenzij anders vermeld.
Aankwaliteit: 4 & 5 tenzij anders vermeld.
Staalkwaliteit: Florsprofolaten S235 tenzij anders vermeld.
Koker en buisprofielen: S275 tenzij anders vermeld.
Lassen b = 5 tenzij anders vermeld.

WERKNUMMER: 212228
GET.: J. Franke
d.d.: 24.05.2012
G B
TEKNR: 212228