

Shede A-A  
Schaal 1:50

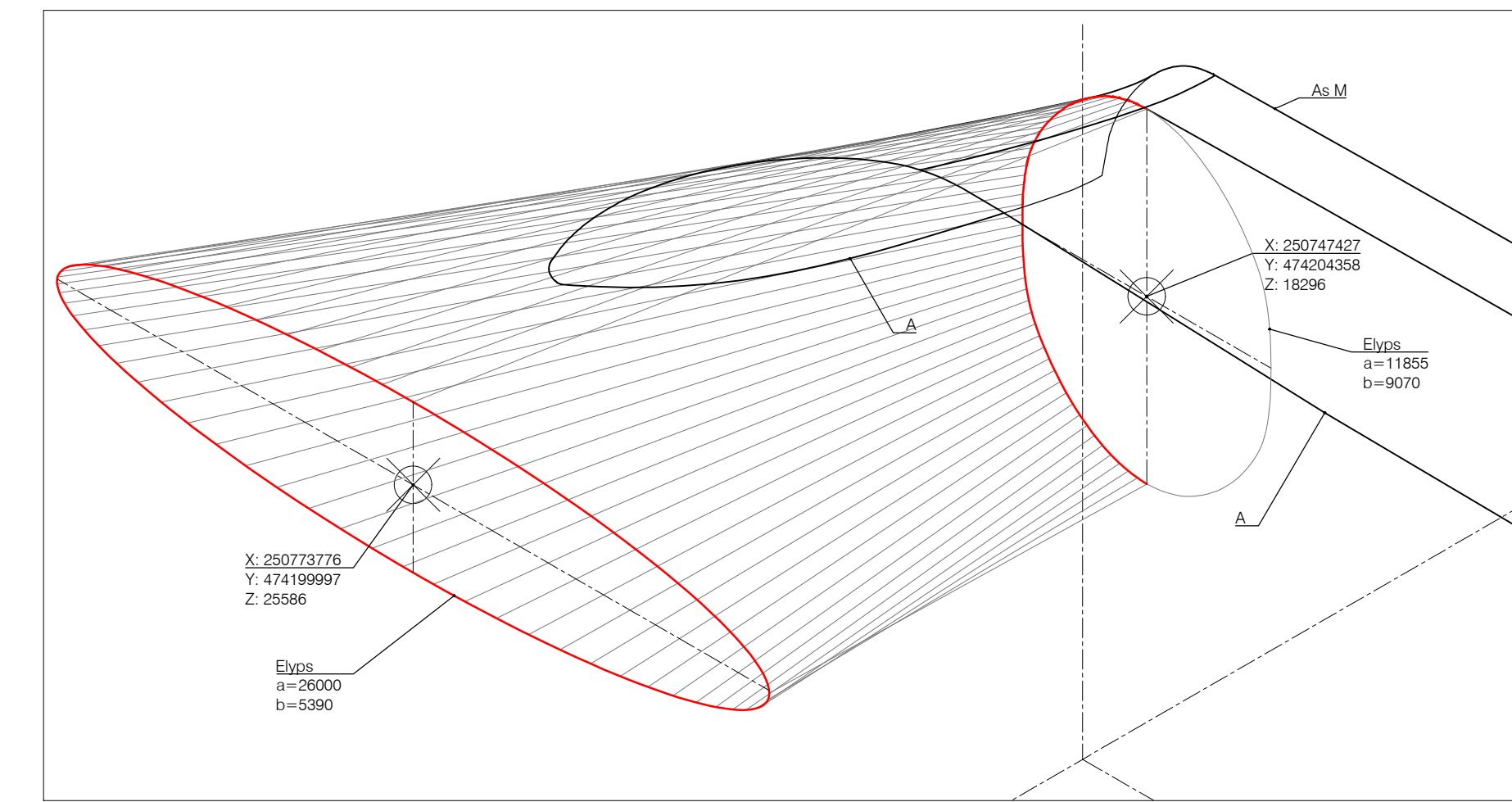

Principe opbouw geometrie landhoofd (LH0)

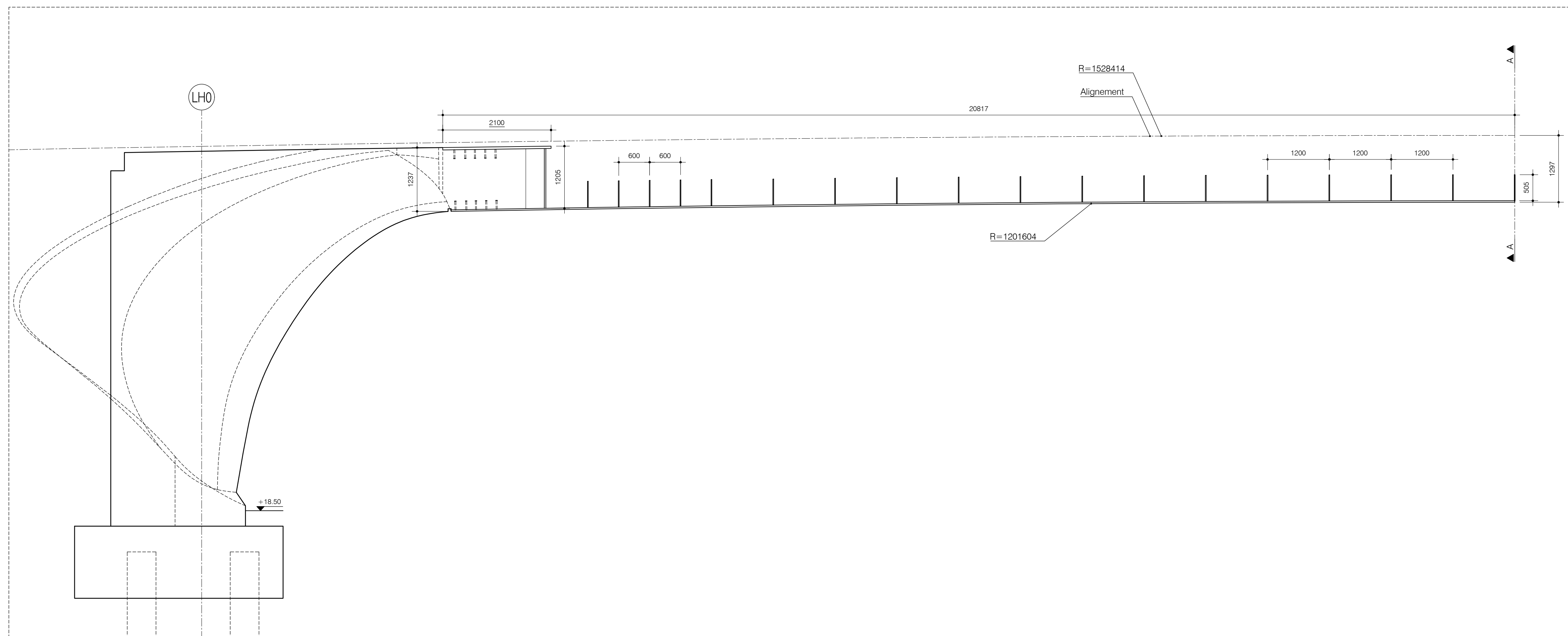

Langsnede  
Schaal 1:50

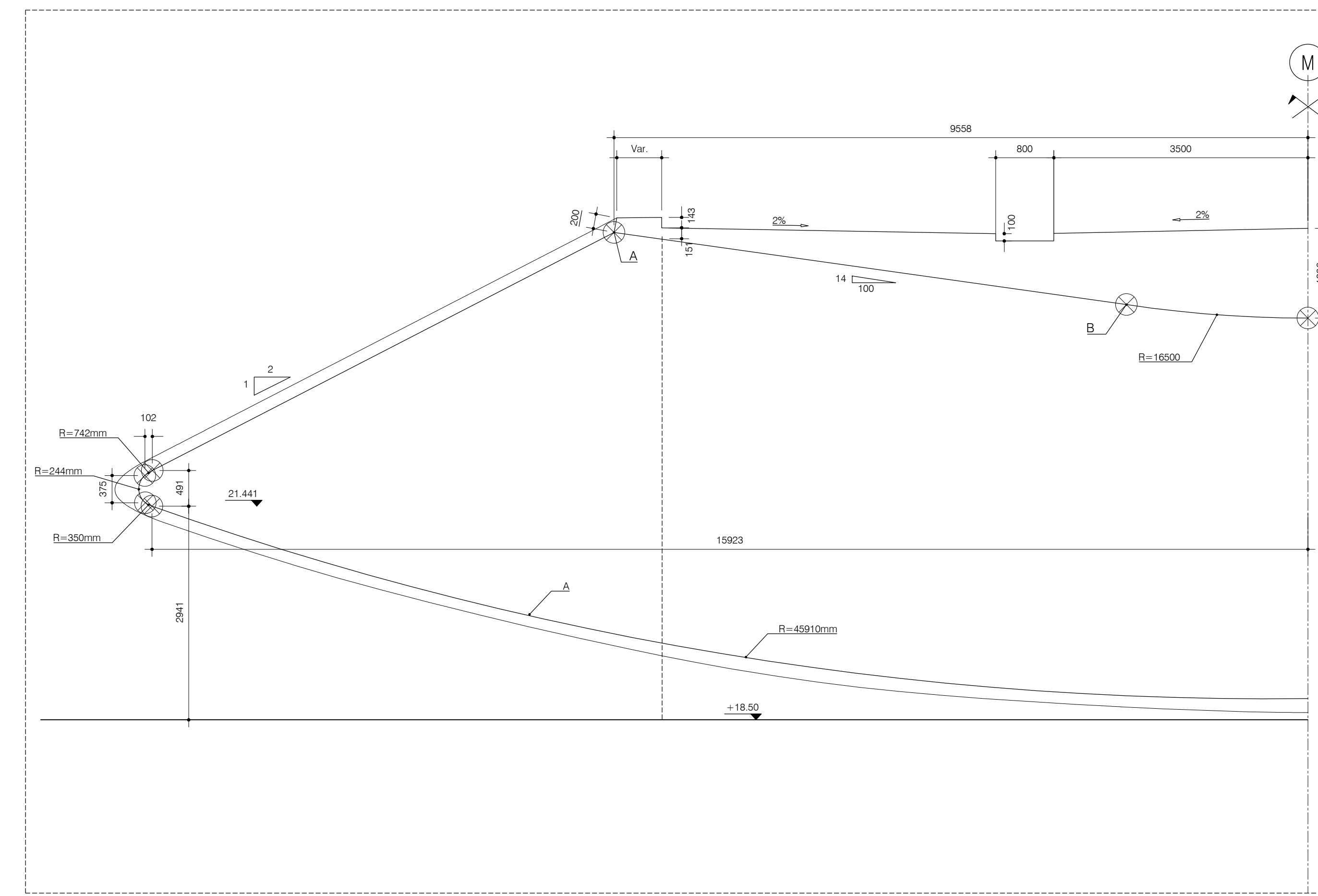

Aanzicht landhoofd  
Schaal 1:50

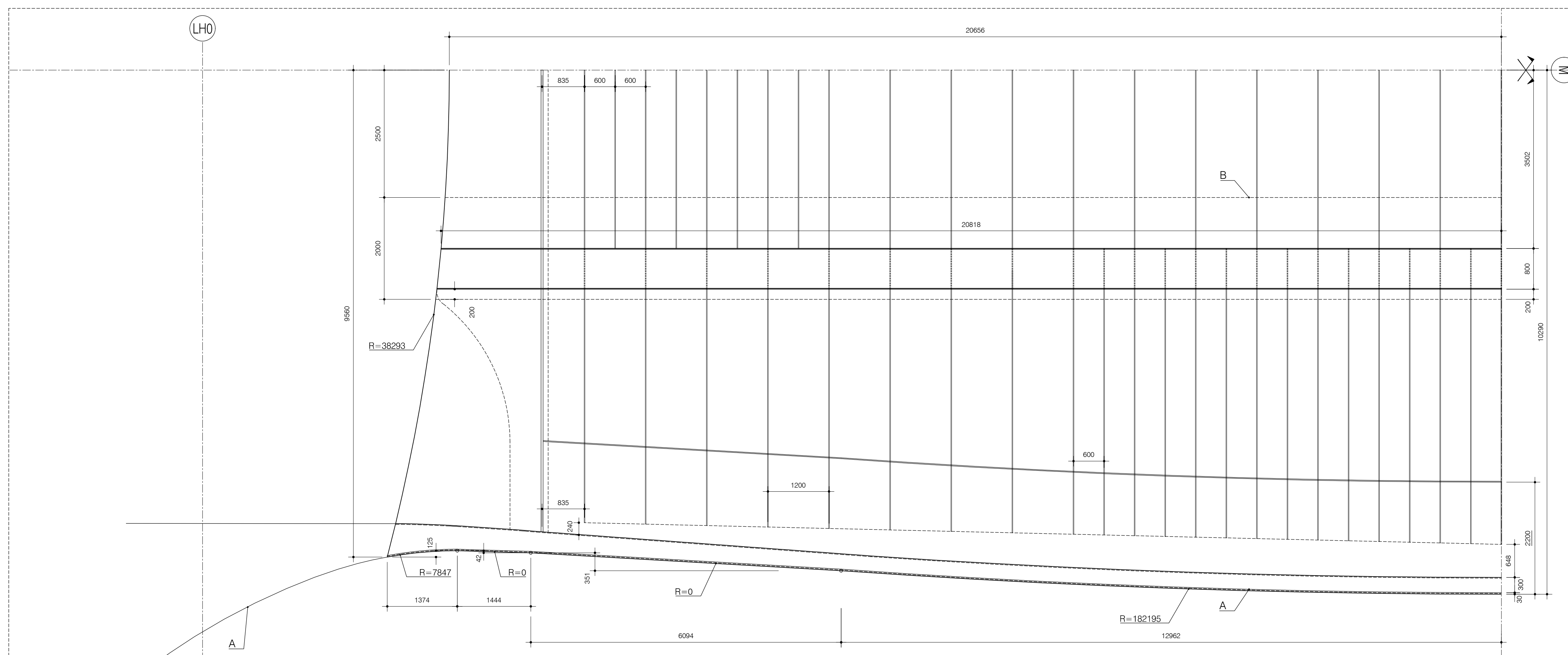

Planzicht  
Schaal 1:50

1) BETONGEGEVENS

Betonsterkteklasse :			
Poeren			C30/37
Wand Landhoofden			C35/45
Landhoofd : verbinding staal brugdek schaal			C45/55
Stoelplaat			C35/45

Milieu Klasse :				
	XC	XD	XF	XA
Poeren				
Wand Landhoofden	XC2	-	XF3	-
Landhoofd : verbinding	XC4	XD3	XF2	-
staal brugdek schaal	XC4	XD3	XF2	-
Stoelplaat	XC4	XD3	XF1	-

Betondekking :	
Poeren	45 mm
Wand Landhoofden	60 mm
Landhoofd : verbinding staal	60 mm
brugdek schaal	60 mm
Stoelplaat	60 mm

Betonstaal : B500B  
 Betonkleur : Licht grijs  
 Afwerking van de zichtbare vlakken : glad bekist, Klasse B1 volgens CUR 100  
 Bovenvlakken beton worden gelydrolbeerd

2) STAALGEGEVENS

Executieklasse : EXC 3  
 Staalsoort (tenzij anders vermeld) : t > 74 mm : S355 J2 + N  
 t = 69 mm : S355 K2 + N  
 t < 125 mm : S355 ML

Deuvelskwaliteit : S235 J2G3 + C450  
 Voorspanstaven : f<sub>yk</sub> = 1030 N/mm<sup>2</sup>  
 f<sub>yk</sub> 0,1% = 655 N/mm<sup>2</sup>

Lassen : Waterdichte lassen  
 Continue lassen  
 Slijprijting : haaks op lasnaad

Conservering :  
 Corrosiebelastingscategorie  
 Buitenoppervlaktes : CS-1  
 Binnenoppervlaktes gesloten kokers : -  
 Binnenoppervlaktes onder asfaltniveau : C4

Kleur staalstructuur : S1500N  
 Kleur leuning : RAL 9007 Graualuminium Metallic  
 Kleuren te bevestigen op basis van stalen

3) ALGEMENE NOTA

Maten in mm, tenzij anders vermeld.  
 Maten in mm, tenzij anders vermeld.  
 Onderstepte maatvoeringen zijn maximale waarden.  
 Peilmaten in meters t.o.v. N.A.P. tenzij anders vermeld.  
 Peilmaten zijn maximale waarden.  
 Diameters in mm, tenzij anders vermeld.  
 Hoekmaten in 360-gradenstelsel.  
 Coördinaten in het stelsel van de Rijksdriehoekmeting.  
 Vellingkanten 2D:20mm.  
 Stormracken/stortvlakken opruwen en grondig reinigen voor aan- of opstorten.

1.0		JEV	13/07/2017	aanpassingen volgens review	
versie	getekend	teken	paraaf	omschrijving	
geautoriseerd		zpr	d.d.		
Laan Hart van Zuid		aantal bladen		aantal tekeningen	
Boekelosebrug		afkorting			
Geometrieplan		afk.		zpr	
		behoort bij			
		n. v. 1		bladen, blad nr. 1	
		formaat		schaal 1:50	
getekend	GKR	zpr	d.d.	13.07.2017	aanvraagnummer Tekening
gecontroleerd	EB	zpr	d.d.	13.07.2017	tekening datum
uitgegeven	-	zpr	d.d.	-	-
afstudee	DO	versie	1.0	registratie	4197001-00389