

Bovenaanzicht brugval

Composiet randelement met geluidsscherm indicatief getekend. In UO nader uitwerken.

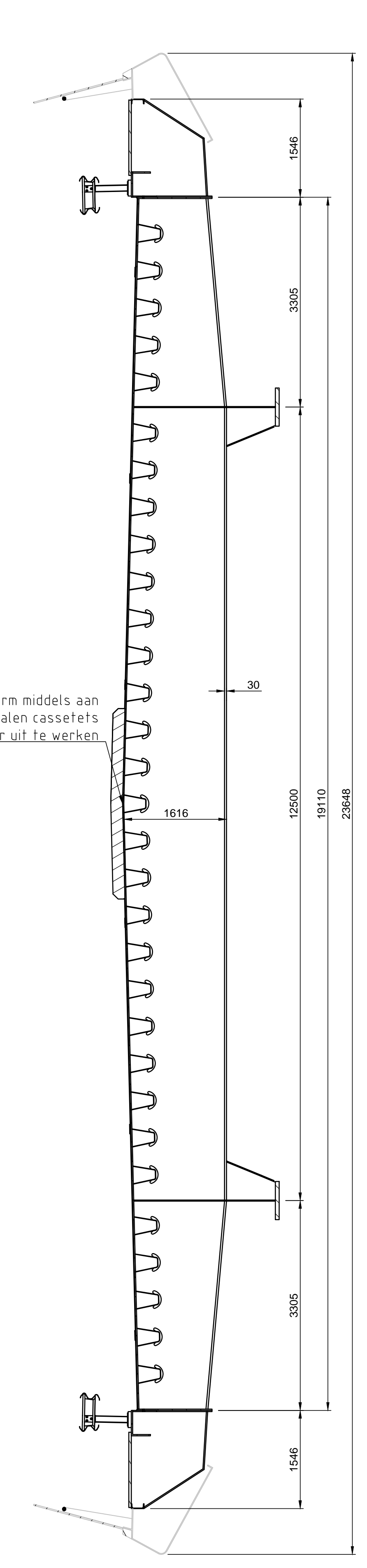

Doorsnede C-C (1:50)

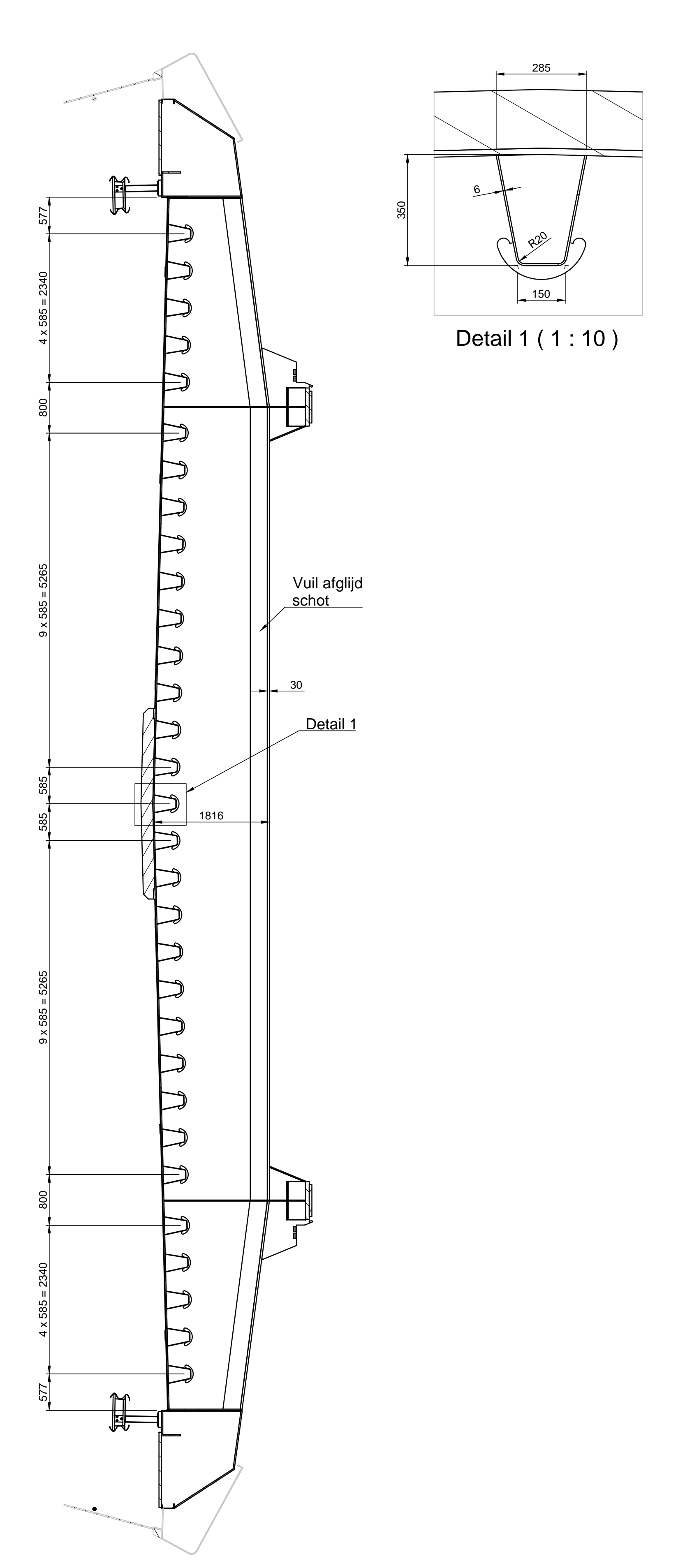

Doorsnede B-B (1:50)

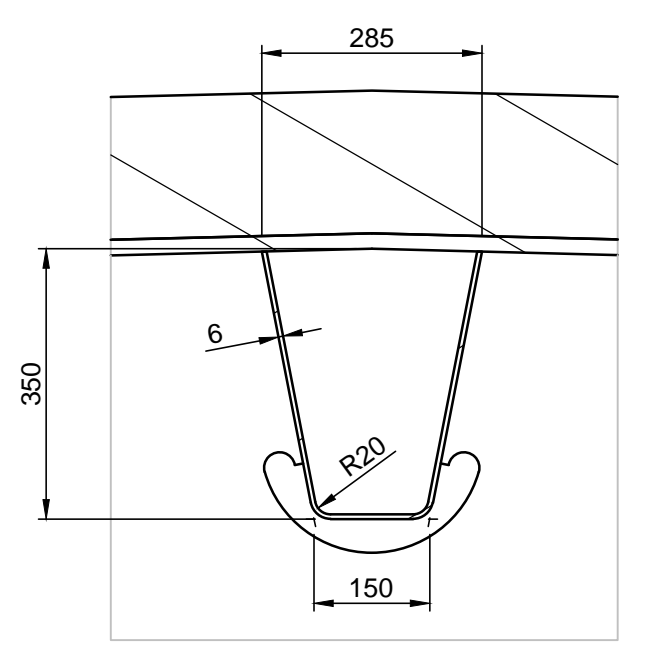

Detail 1 (1:10)

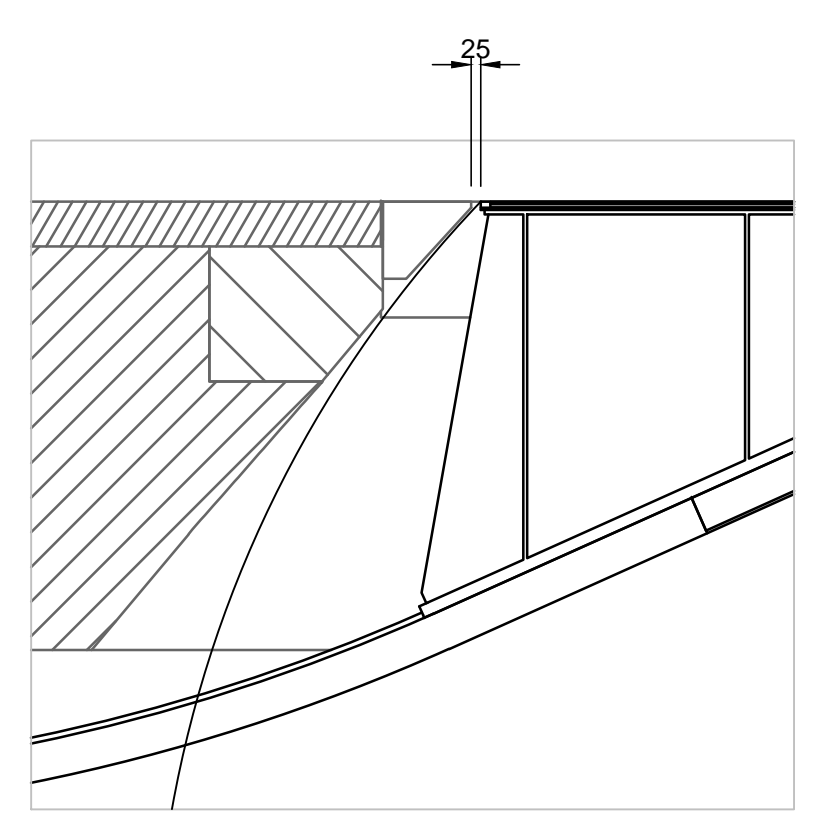

Detail Voeg Sleufopbouw

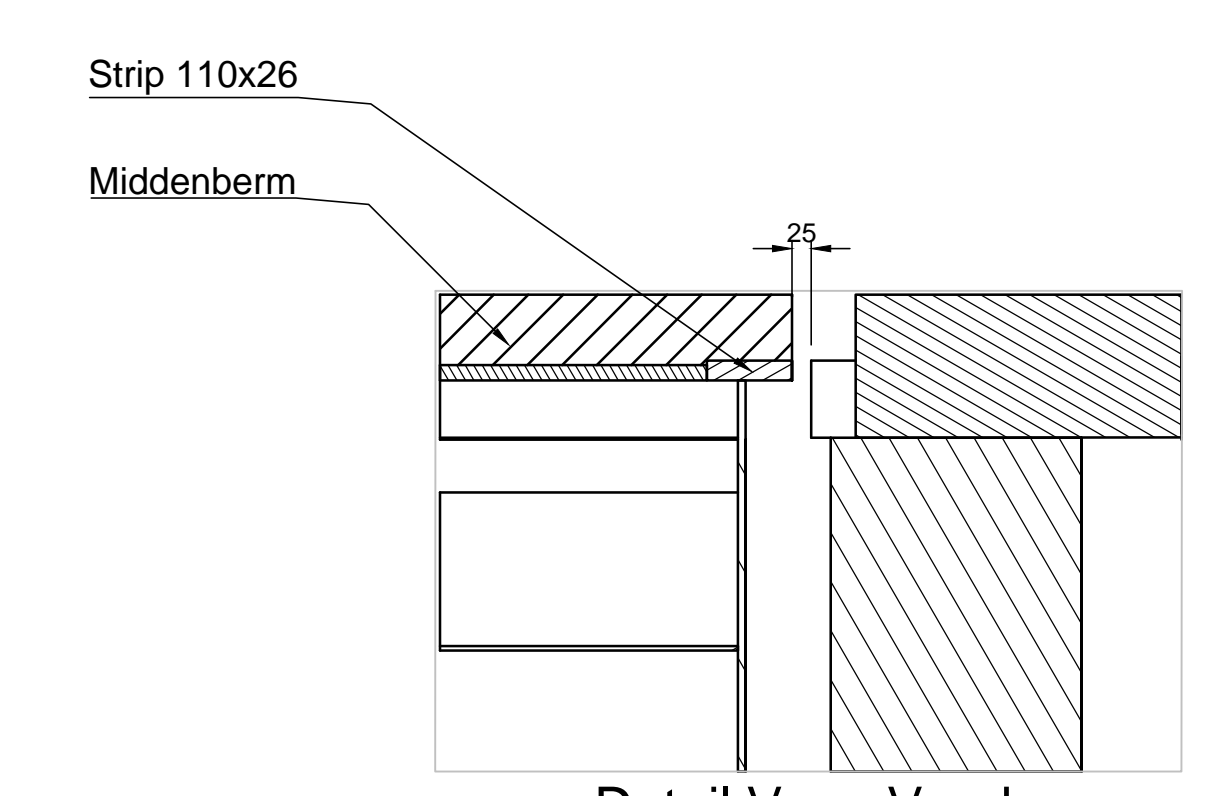

Detail Voeg Voorhar

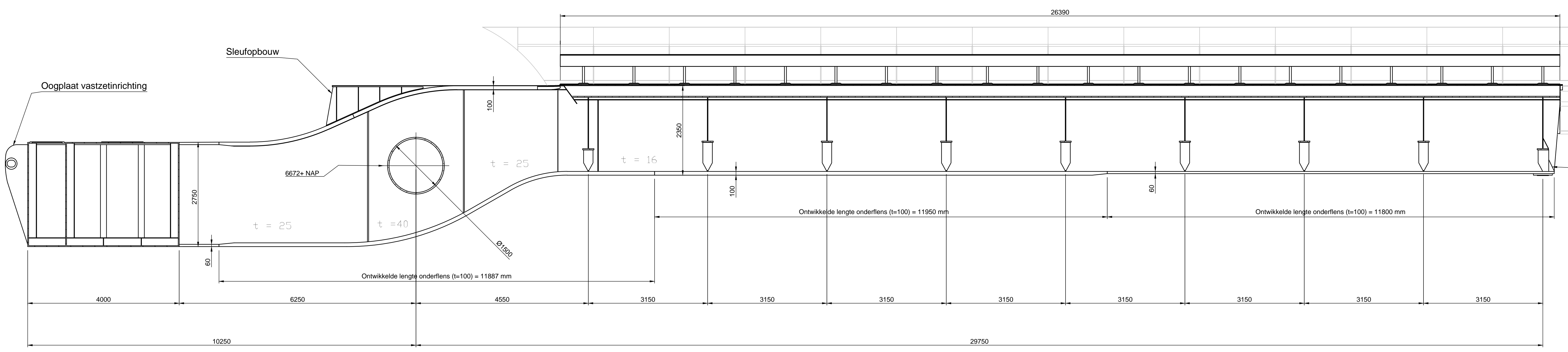

Langsdoorsnede A-A (1:50)

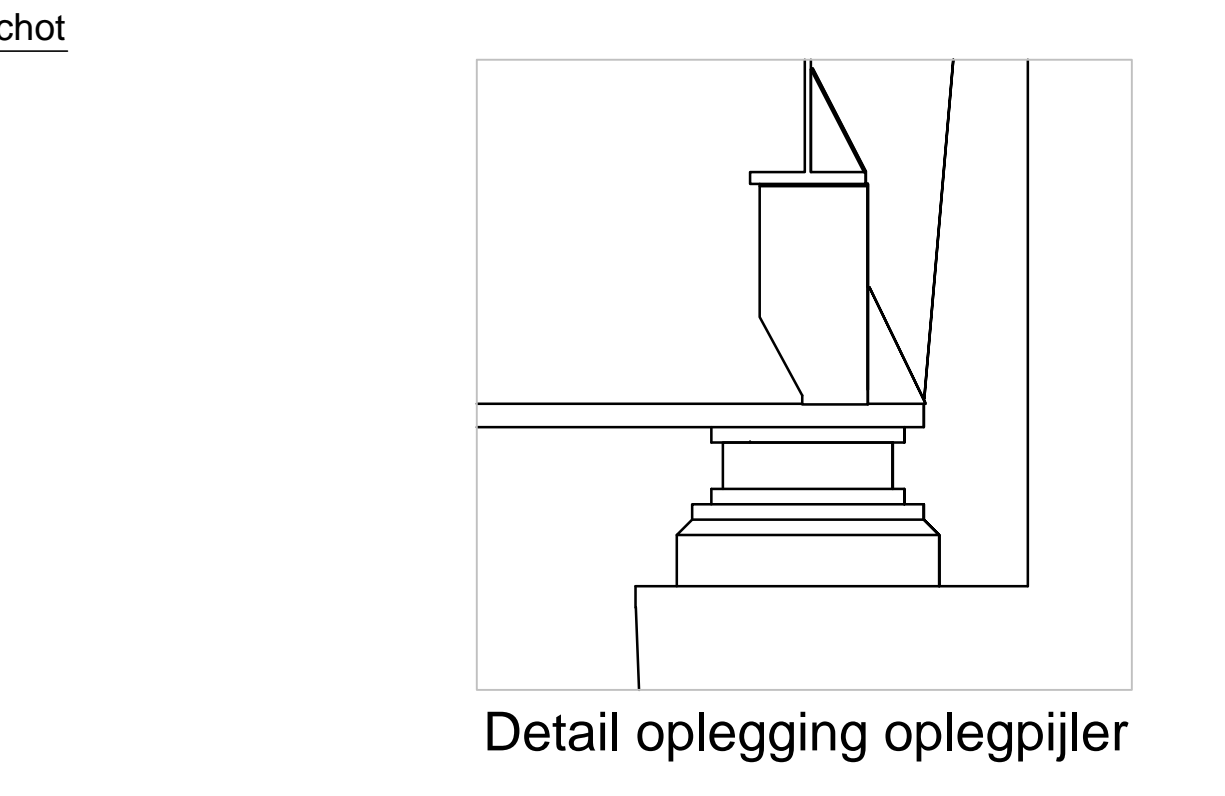

Detail oplegging oplegpijler

Legenda

- Maatvoering in millimeters tenzij anders vermeld
- Hoogtenoten in millimeters t.o.v. N.A.P. tenzij anders vermeld
- Coördinaten in het R.D.S.
- Hoeken in Grad tenzij anders vermeld

Voor overige staten zie:
 - 12143-230-221200-401-Tek-13-2329 - Bewegingswerk
 - 12143-230-221200-403-Tek-13-2453 - Indeling Basculekelder

Voor esen/specificaties zie Technische beschrijving Kunstwerk KG, beweegbare brug
 - 12143-230-221200-010-RAP-13-1516

№	Datum	omschrijving	Uitvoerder	Beoordelaar	Goedgekeurd
11	02-10-2016	Eerste versie Definitief Ontwerp	Jaco	Roge	Belle
12	25-07-2016	Eerste versie Definitief Ontwerp	Jaco	Roge	Belle

Heijmans integrale projecten

heijmans

Parallelstructuur A12
 Extra Gouwe Kruising
 Kunstwerk KG
 Definitief ontwerp Stalen val Gouwekruising