

Detail 0.01  
Schaal: 1 : 20

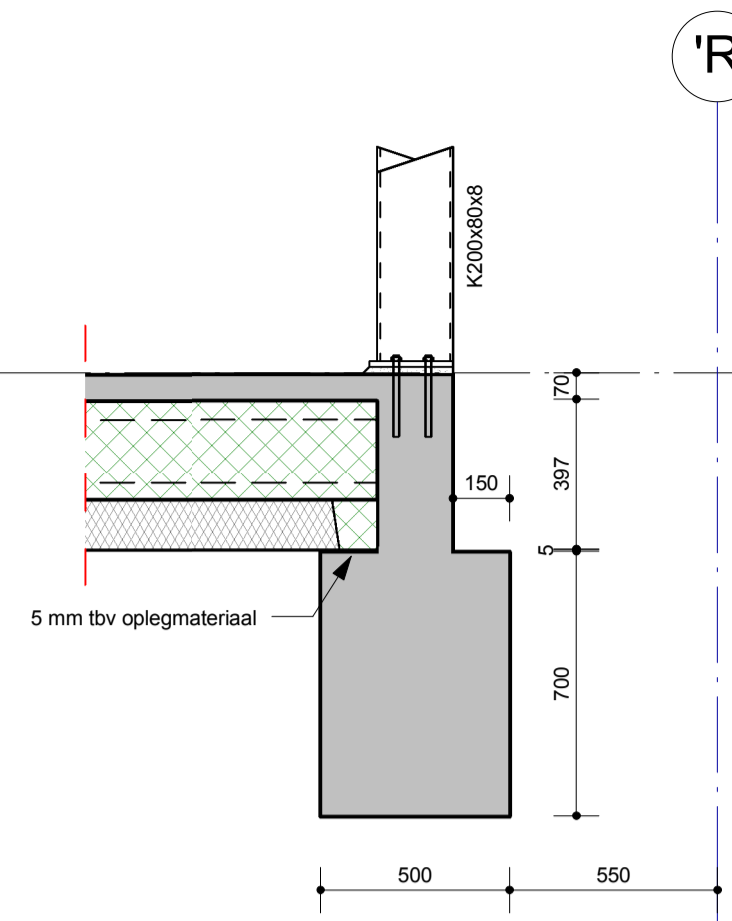

Detail 0.02  
Schaal: 1 : 20

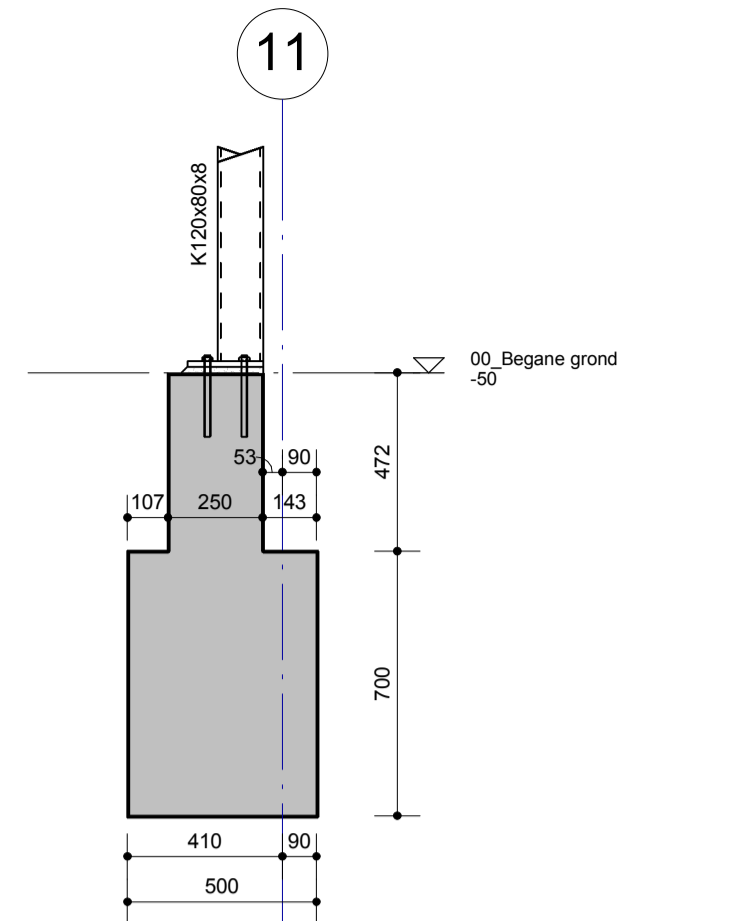

Detail 0.03  
Schaal: 1 : 20

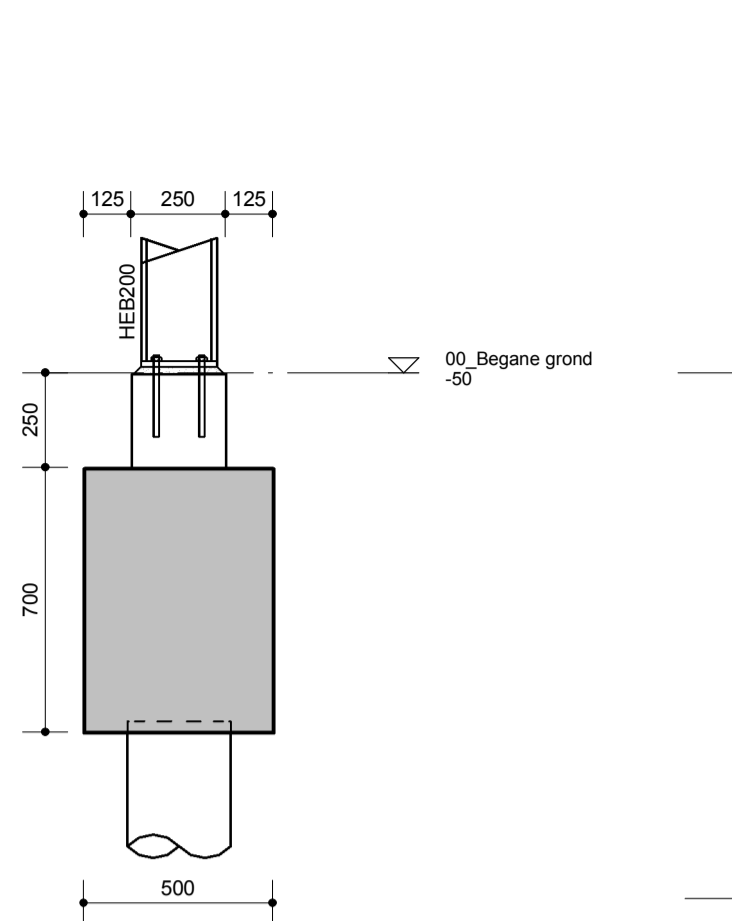

Detail 0.05  
Schaal: 1 : 20

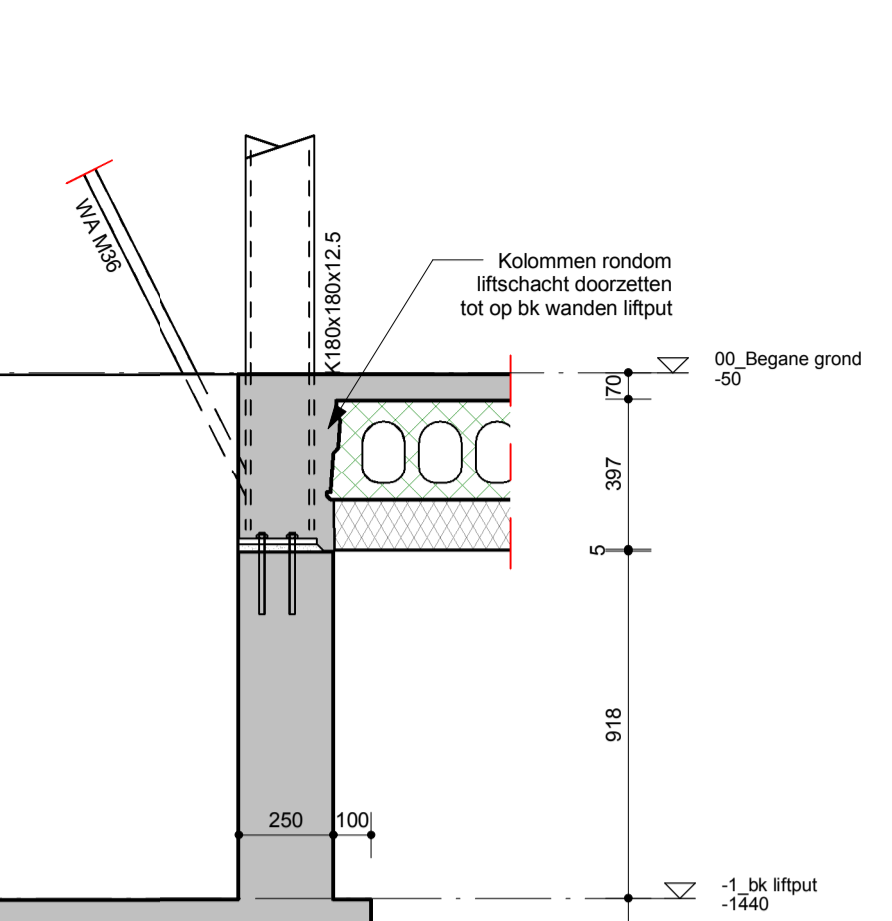

Detail 0.07  
Schaal: 1 : 20

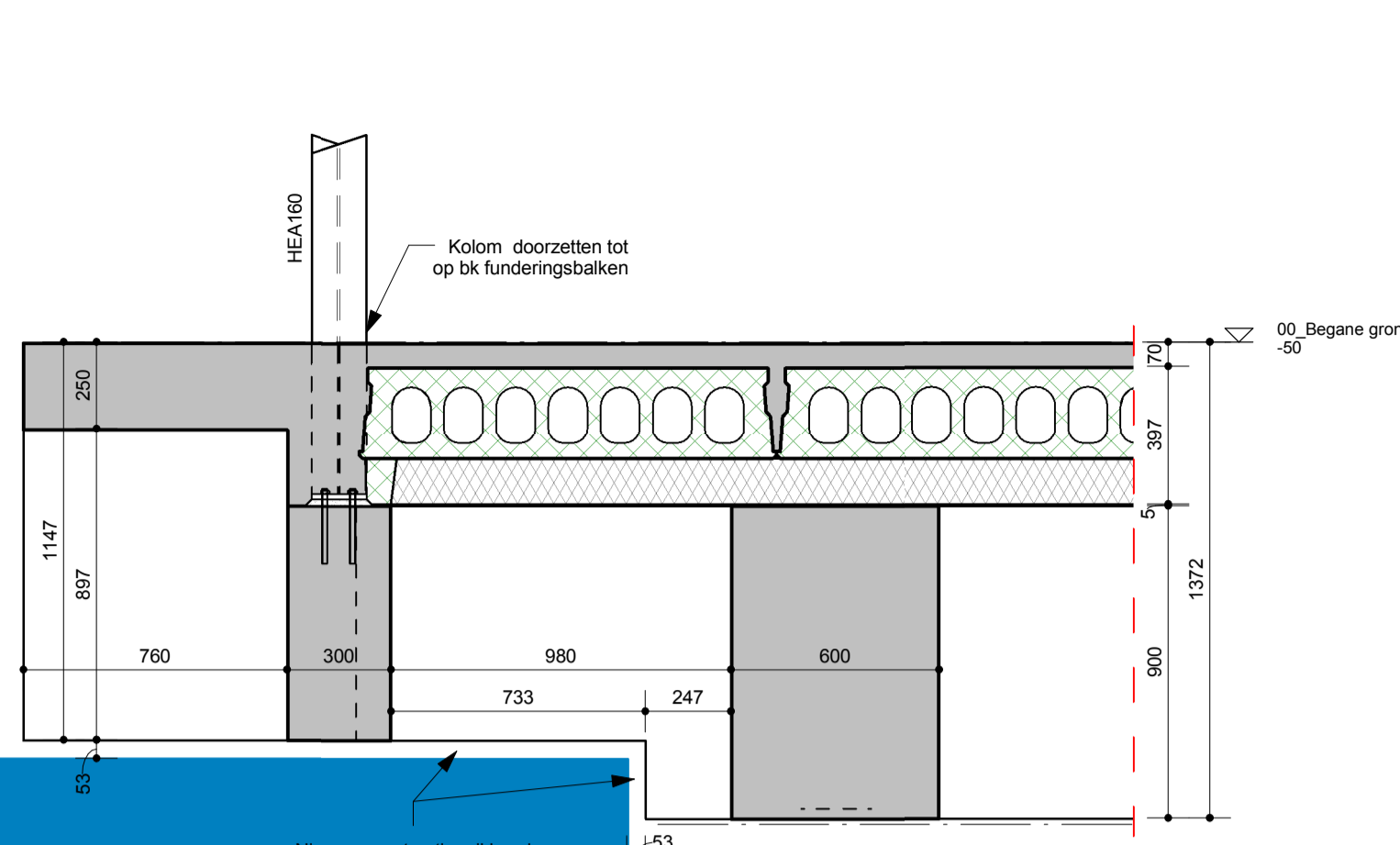

Detail 0.08  
Schaal: 1 : 20

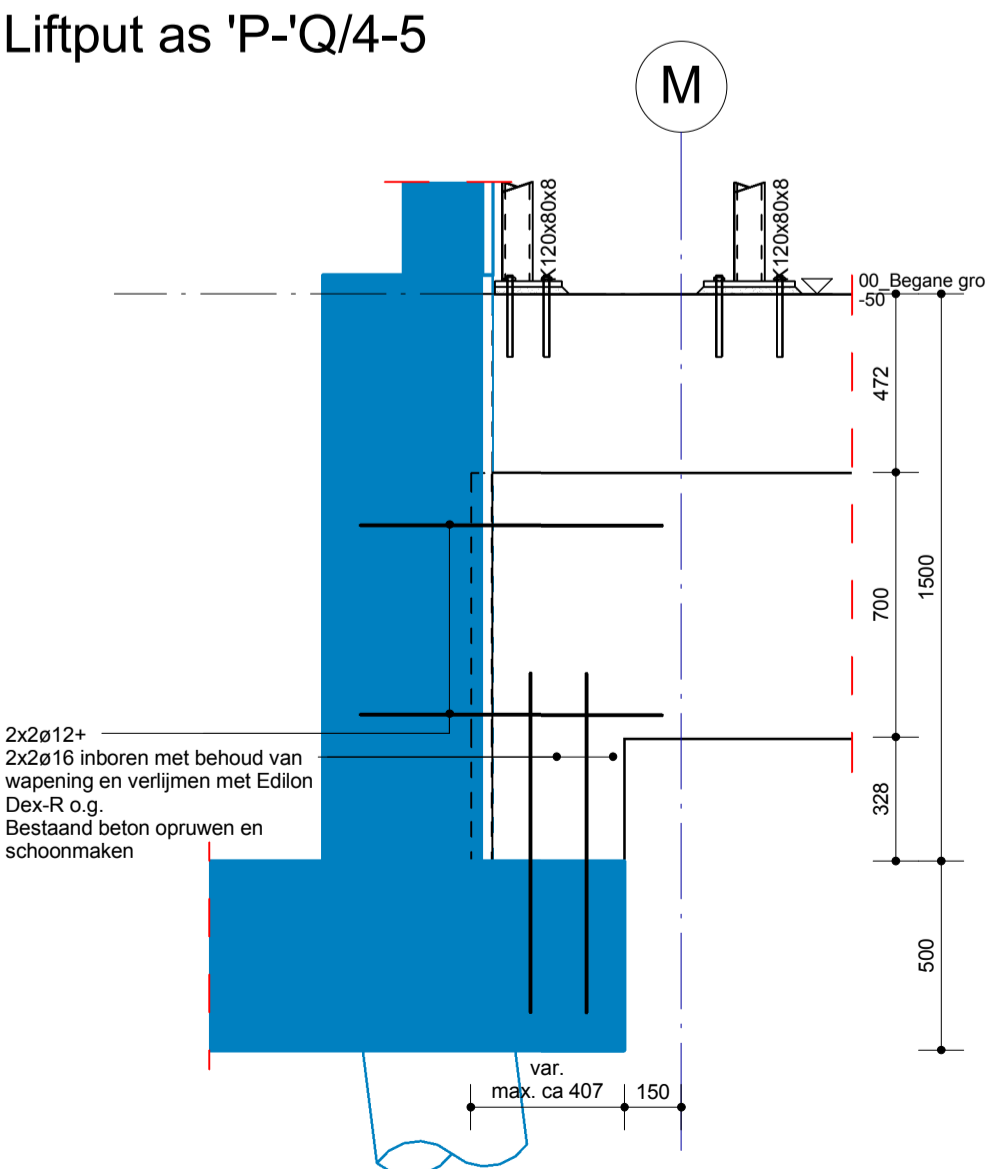
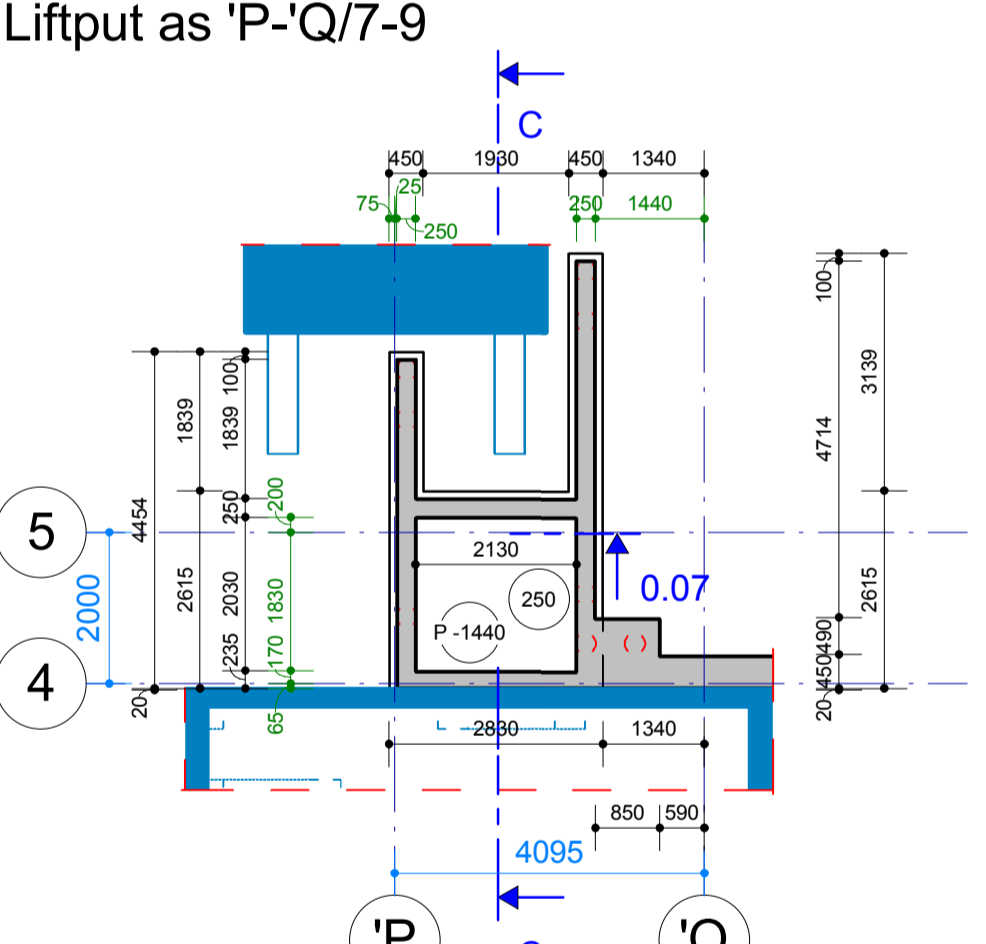
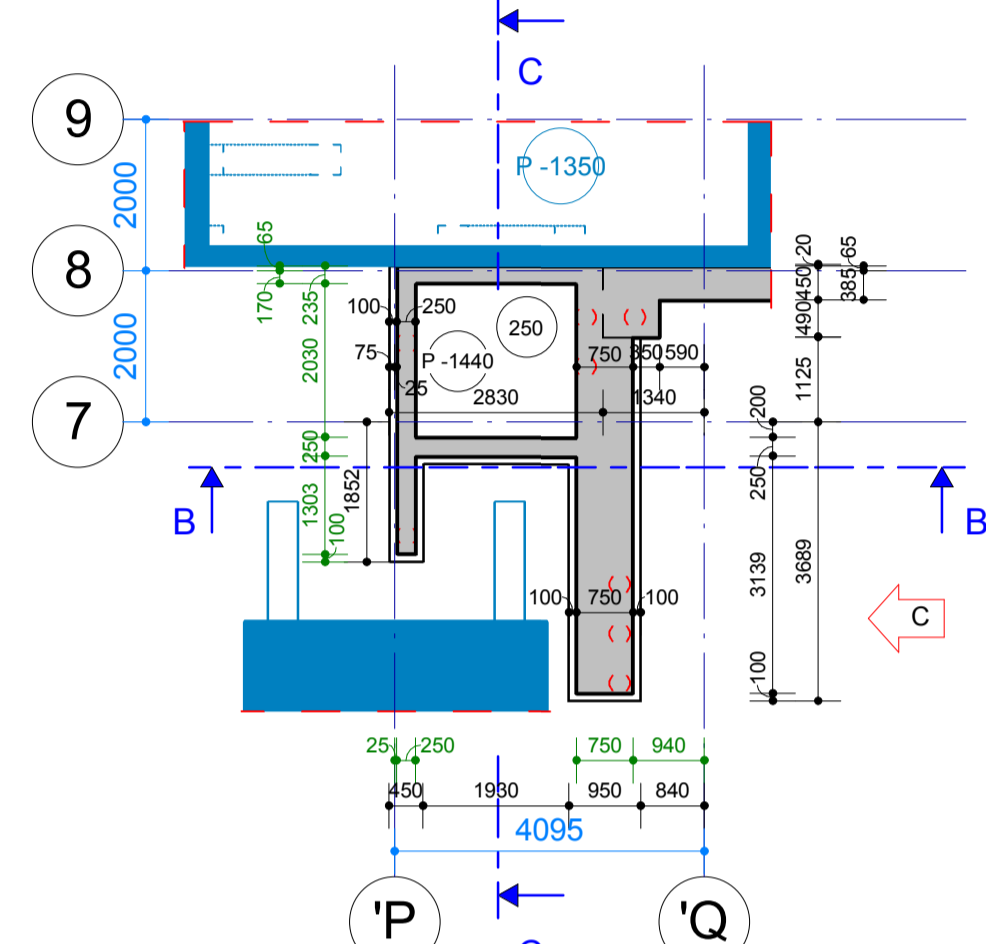

Detail 0.11  
Schaal: 1 : 20

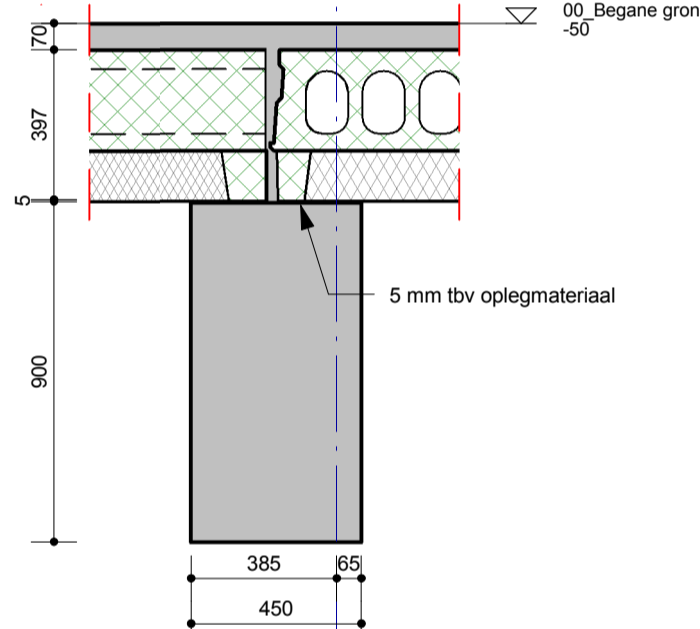

Detail 0.10  
Schaal: 1 : 20

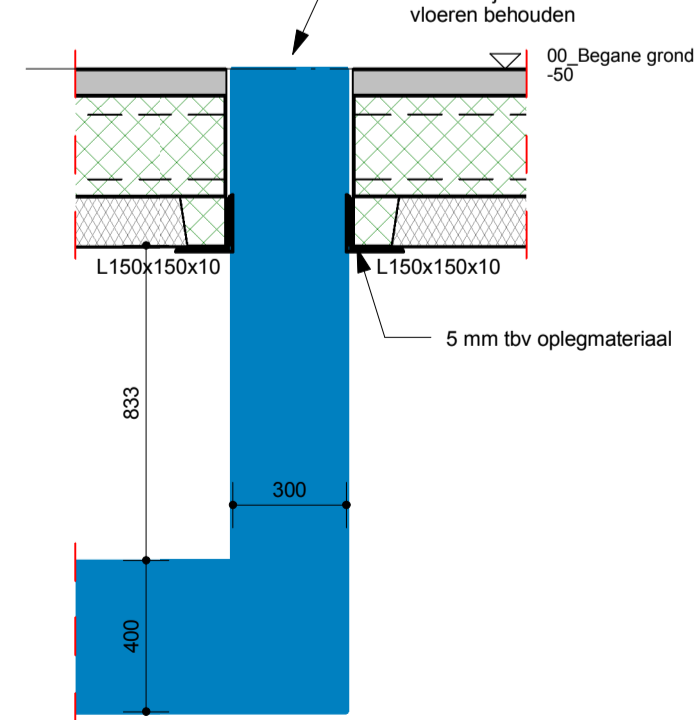

Detail 0.12  
Schaal: 1 : 20

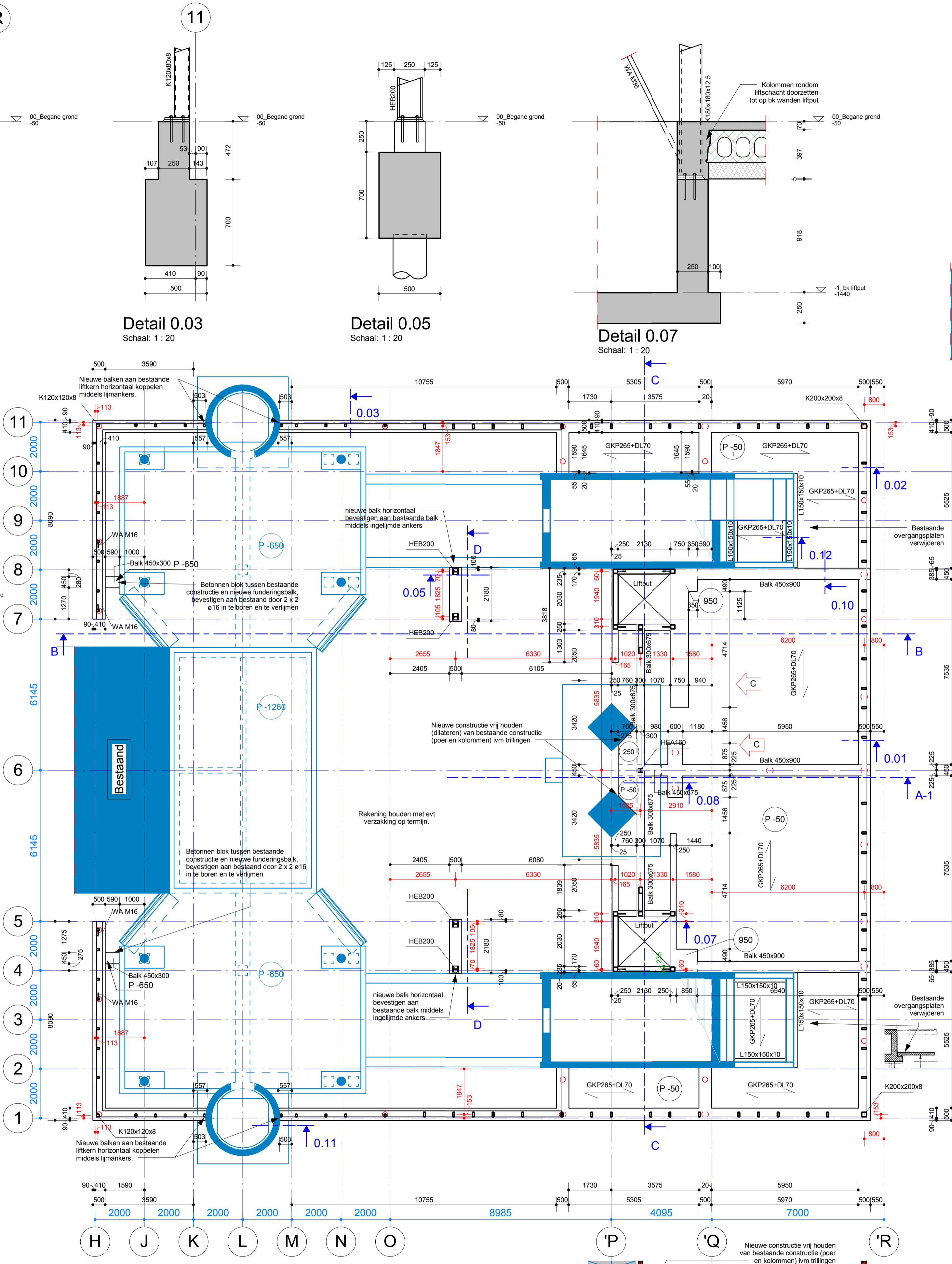

Begane grondvloer  
Schaal: 1 : 100

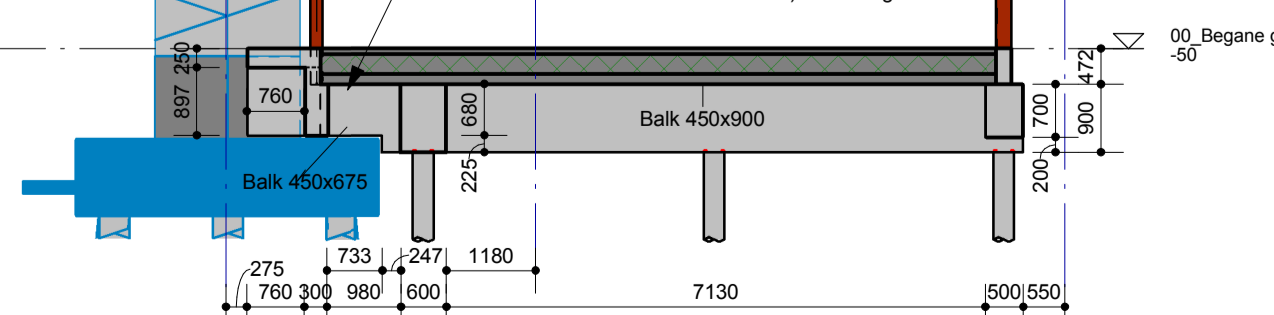

Doorsnede A-1

- Funderingsbalken 500 x 700, tenzij anders aangegeven
- GKP <a> Overspanningsrichting geïsoleerde kanaalplaatvloer d=<a> met constructieve druklaag d=<b>
  - + dl <b> + dl <b>
  - SAB <a> Overspanningsrichting stalen dakplaat d=<a>
  - KP <a> Overspanningsrichting kanaalplaatvloer d=<a> met constructieve druklaag d=<b>
  - + dl <b> + dl <b>
  - HB <a>x<b>+M<c> Overspanningsrichting houten balklaag afmeting <a> x <b> mm, met multiplex d= <c>mm h.o.h. <d>mm
  - h.o.h <d>
  - o Gevelkolommen stalen kokers 200x80x8 (S355) en 120x80x8 (S355) tpv perronvloer, gevelligers 120x120x8, windverbanden achtergevel willemsankers M60 (o.g.), tenzij anders aangegeven
  - o Liftkolommen en -liggers stalen kokers 180x180x12.5 windverbanden lift: willemsankers M36/48 (o.g. zie 3D-01V 3D-impresie)
  - z De op tekening aangegeven zeeg betreft alléén de zeeg die constructief nodig is en aangegeven is in de hoofdberekening
- Bestaande constructie  
 Voor constructieve uitgangspunten zie rapport 3868-B-01  
**MAATVOERING IN HET WERK BEPALEN CQ CONTROLEREN**

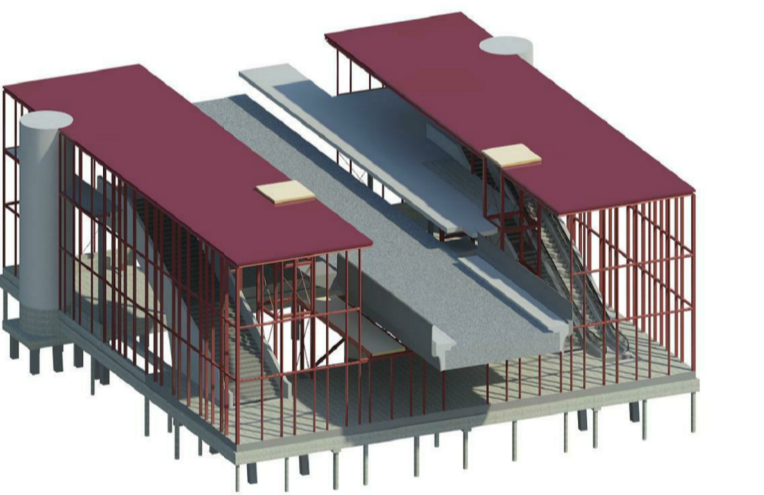

**IMd**  
 Raadgevende Ingenieurs

Postbus 50521  
 3007 JA Rotterdam  
 Ploegstraat 77  
 3071 EL Rotterdam  
 t 010 201 23 60  
 e imd@imdv.nl  
 www.imdv.nl

**Metrostation Capelle** : project  
 RET : opdrachtgever  
 HFB : architect

3868 : projectnummer  
 P. Noomen : projectleider  
 A.J. Duinker : projecttekenaar

aanpassing t.g.v. gebroken palen, zie pijlen : omschrijving wijziging  
 26-04-2017 : datum wijziging

**Begane grond** : onderdeel  
 1:100 : schaal  
 A1 [841x 594] : papierformaat  
 17-02-2017 : datum

**UO 0.01V-C** : fase-tekeningnaam-versie