

FUNDERING EN K&L  
SCHAAL 1:200

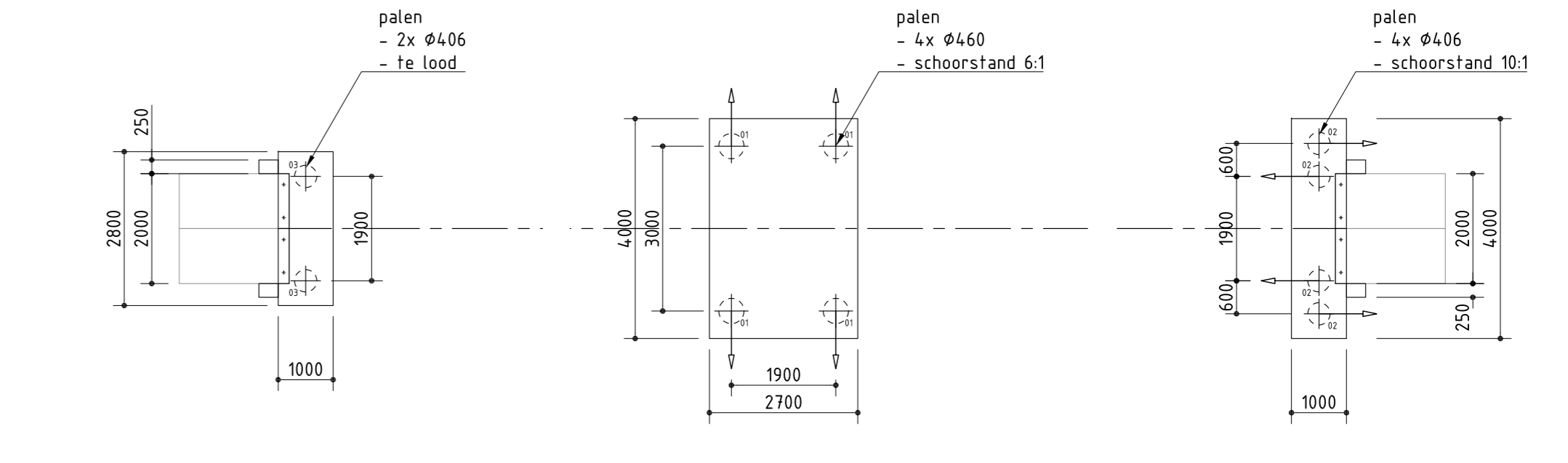

LANDHOOFD ZUID  
SCHAAL 1:100

FUNDERINGSCONSTR. PYLON  
SCHAAL 1:100

LANDHOOFD NOORD  
SCHAAL 1:100

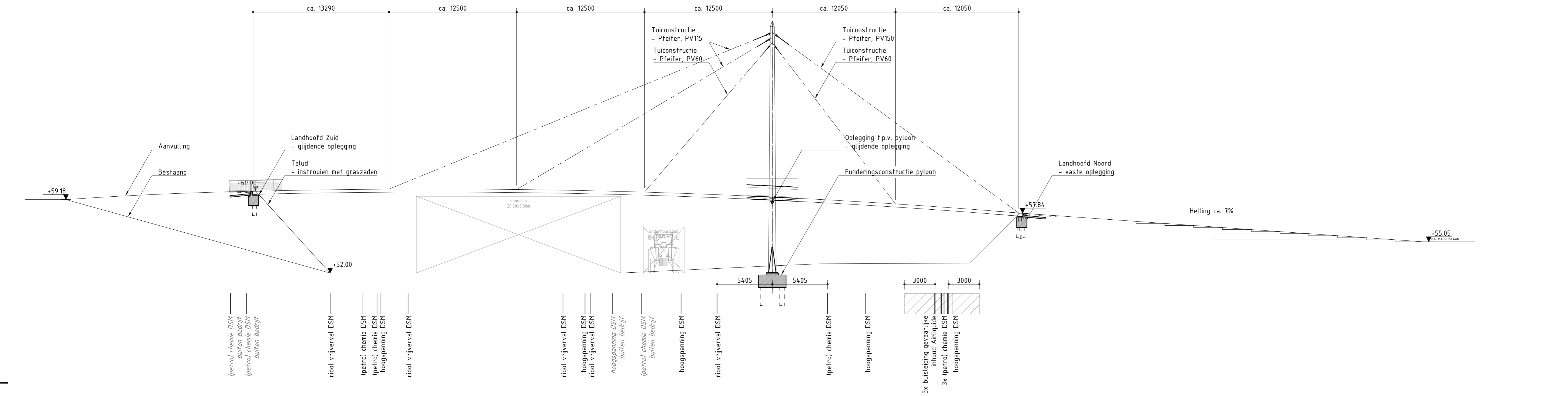

LANGSDOORSNEDE  
SCHAAL 1:200

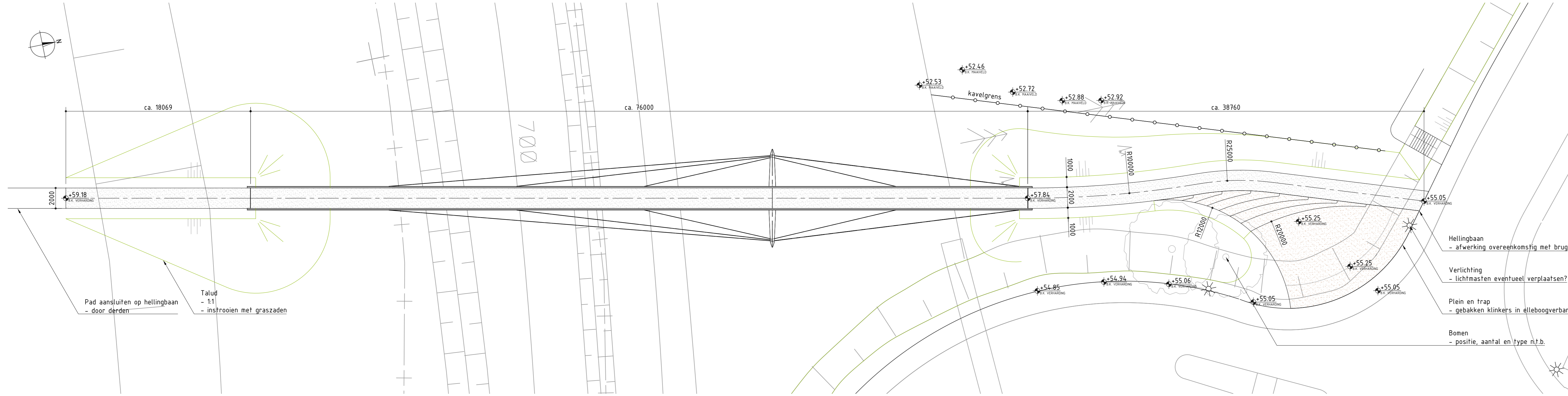

BOVENAANZICHT  
SCHAAL 1:200

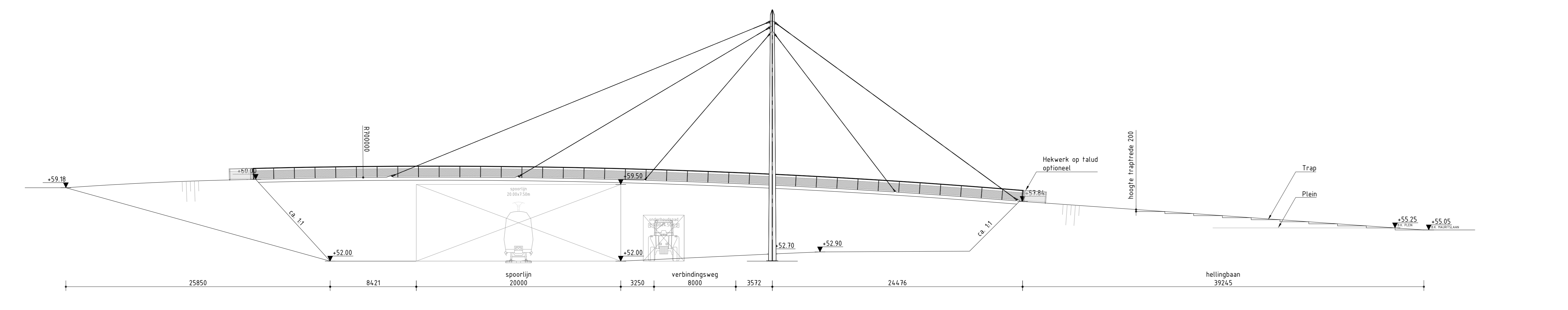

ZIJAAANZICHT  
SCHAAL 1:200

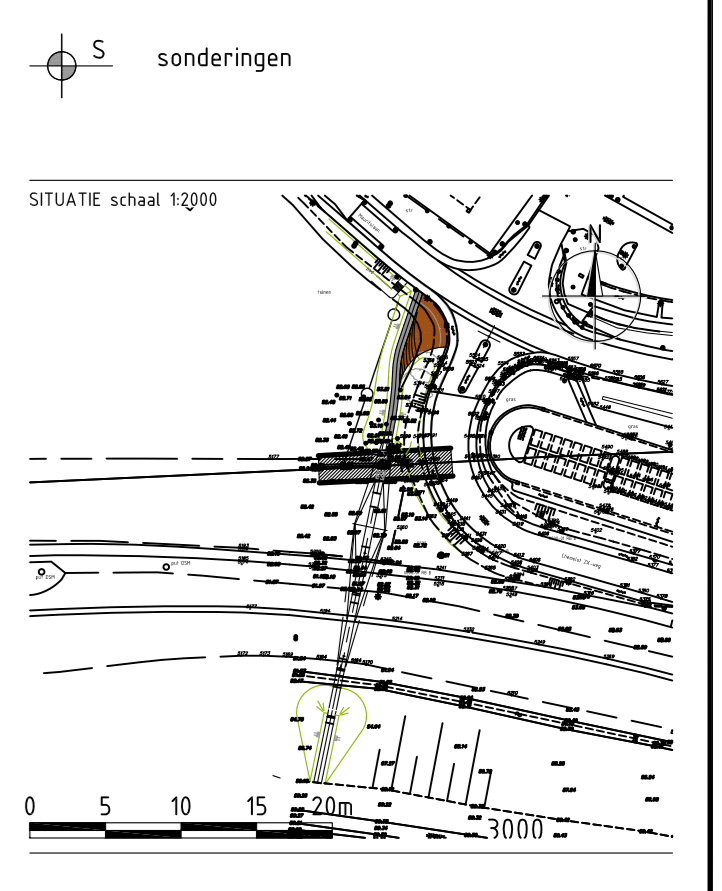

TELEFOONING  
- op deze tekening is het auteursrecht van tekening copyright ipw Delft  
- deze tekening kan niet worden gebruikt als productietekening  
- productietekeningen dienen voor aflevering ter controle te worden  
voorgelicht aan de Delft

- alle maten in millimeters, tenzij anders vermeld  
- posities in meters t.a.v. N.A.P.  
- granen in het 3dD-graan-tekstueel  
- coördinaten in millimeters in het RD-tekstueel

GETEKEND	ONTWERP	VERBANT
SC	XXX	XXX

PROJECT  
STE-02 BRUG HEDEKAMP/PARK STEIN  
OPDRACHTGEVER  
GEMEENTE STEIN  
ONDERNEEMER  
BRUG AANZICHTEN EN DOORSNEDEN  
TEKENINGNUMMER  
STE-02-100-01  
SCHAAAL  
1:100

STATUS  
04/10/2014  
07/03/2014  
CONCEPT  
FORMAAT  
A0 (1189x841)

ipw Delft creatieve ingenieurs  
sube@delft.nl 2017 80 Delft 015 752 25 35 info@ipw-delft.nl

**PYLOON, DS A**

SCHAAL 1:10

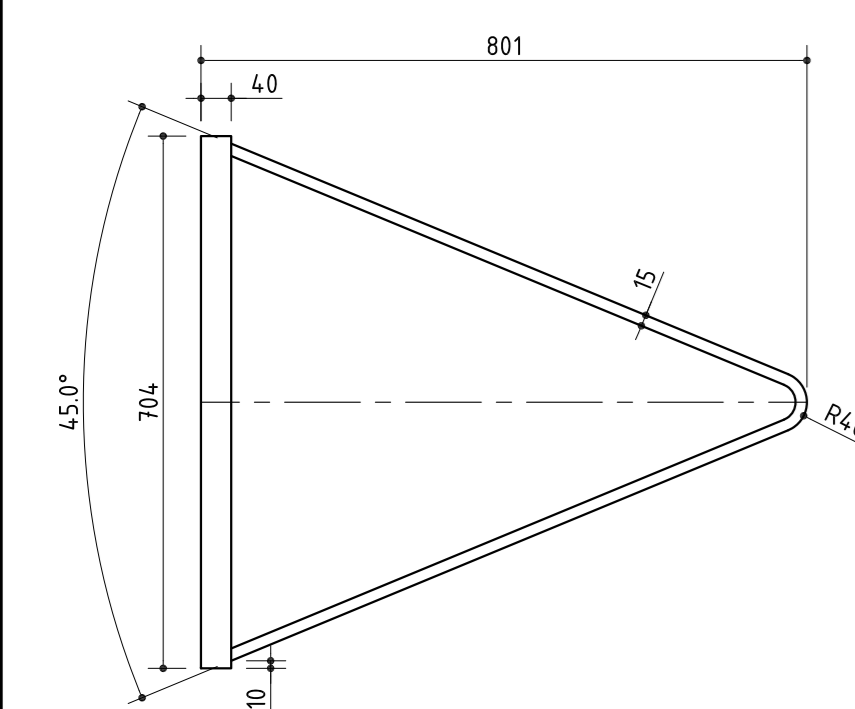

**PYLOON, DS B**

SCHAAL 1:10

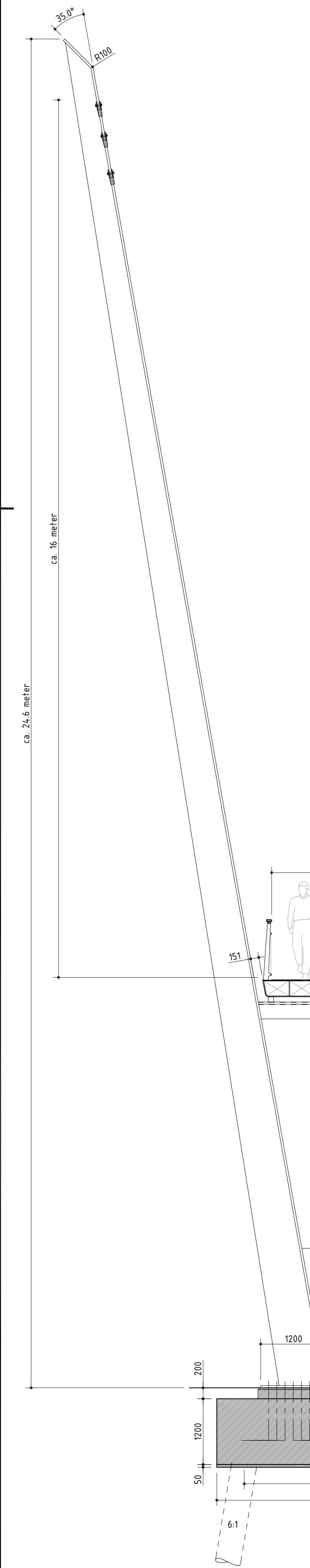

**PYLOON**

SCHAAL 1:50

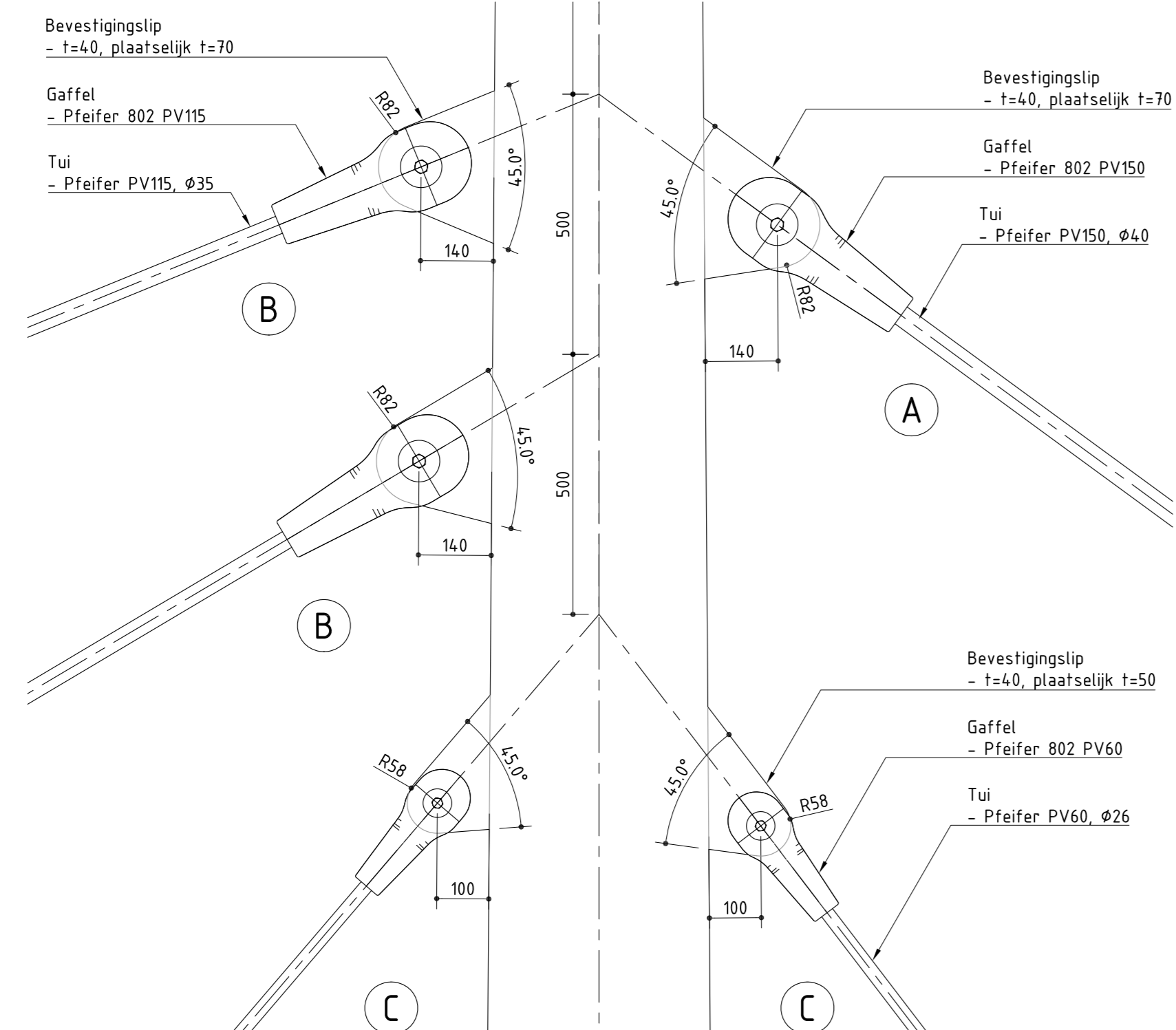

**TUI-AANSLUITING PYLOON**

SCHAAL 1:10

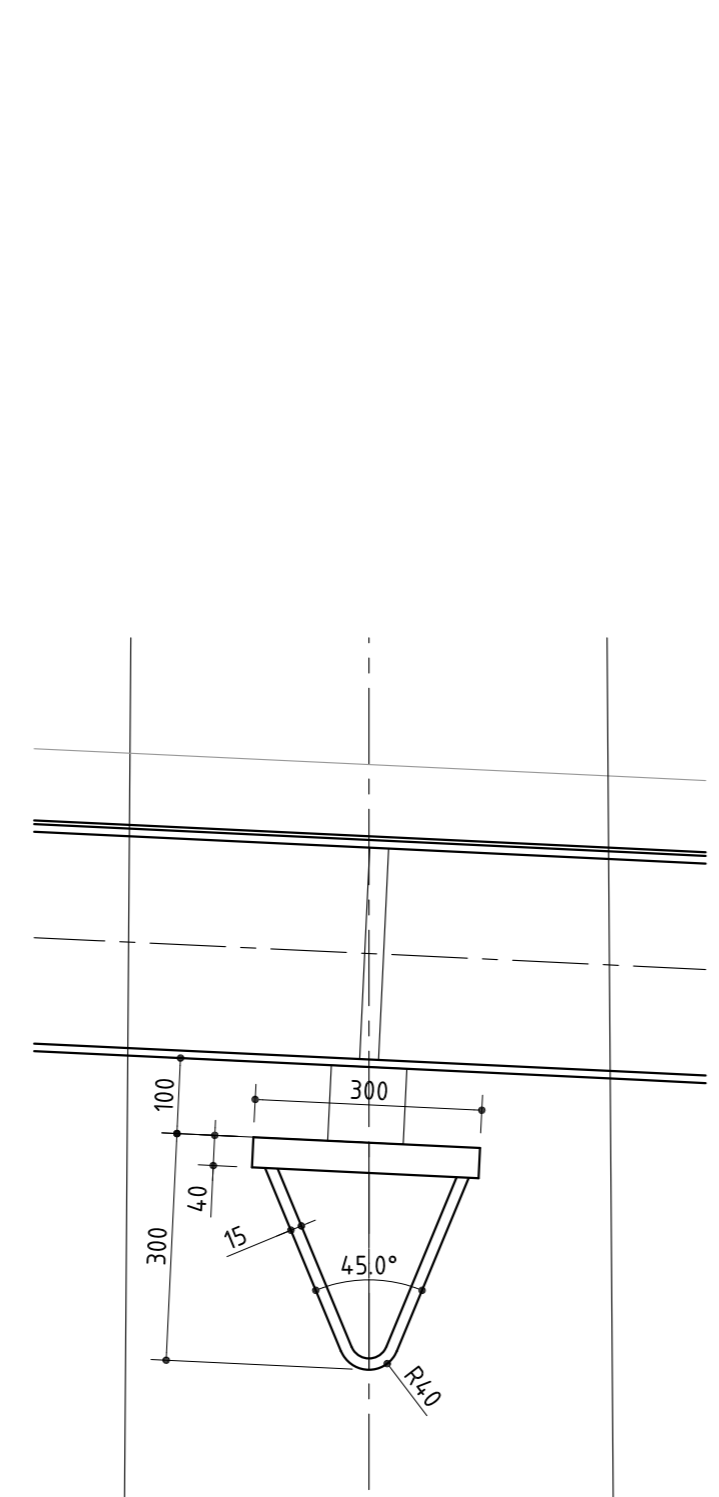

**DWARSKOPPELING**

SCHAAL 1:10

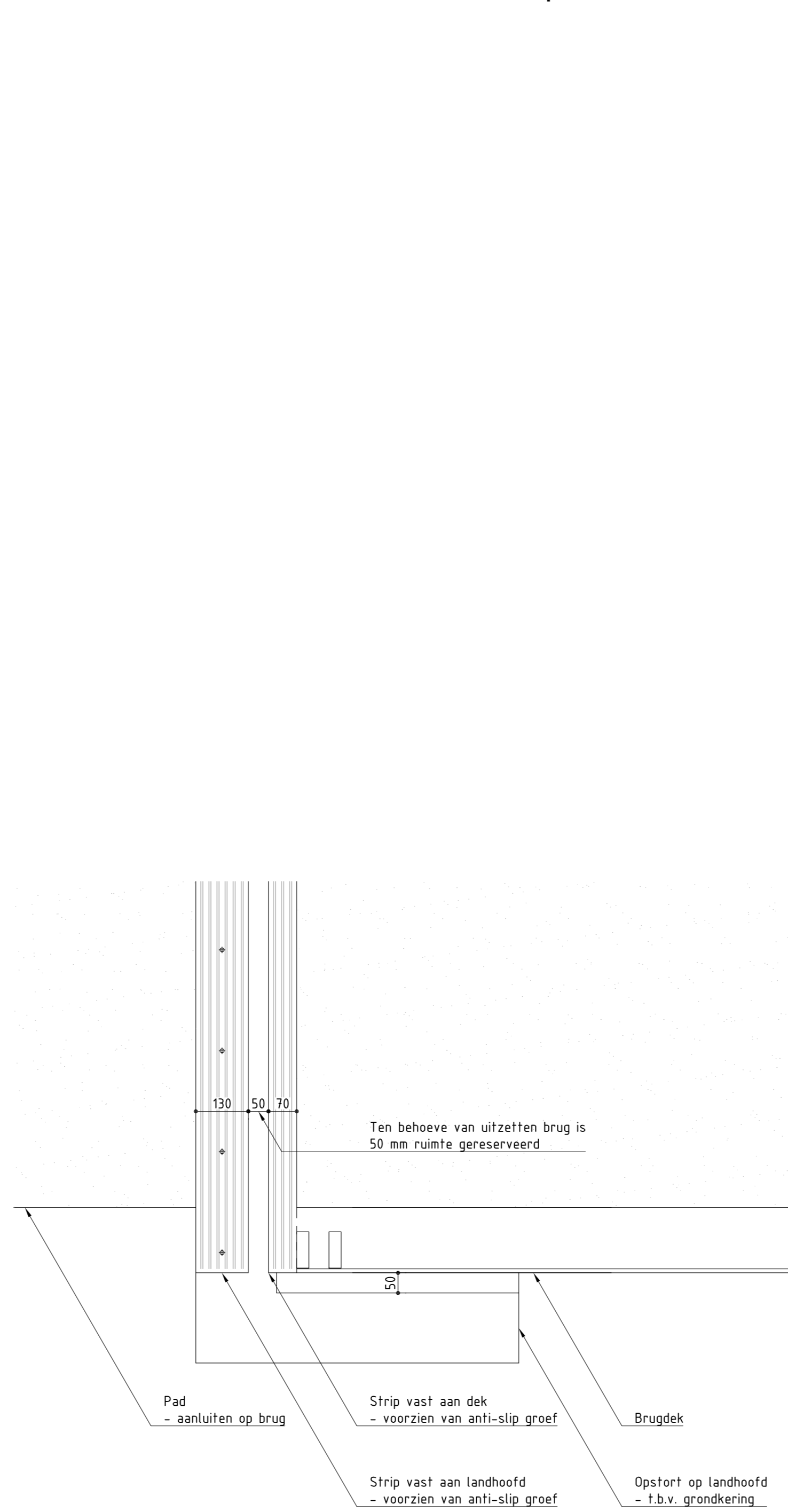
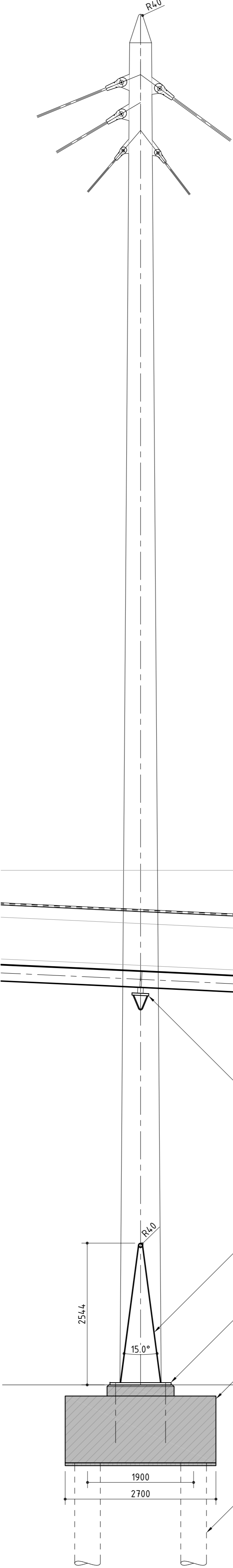
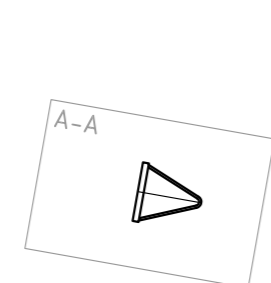

**BOVENZIJDIGE OVERGANG, LANDHOOFD ZUID**

SCHAAL 1:10

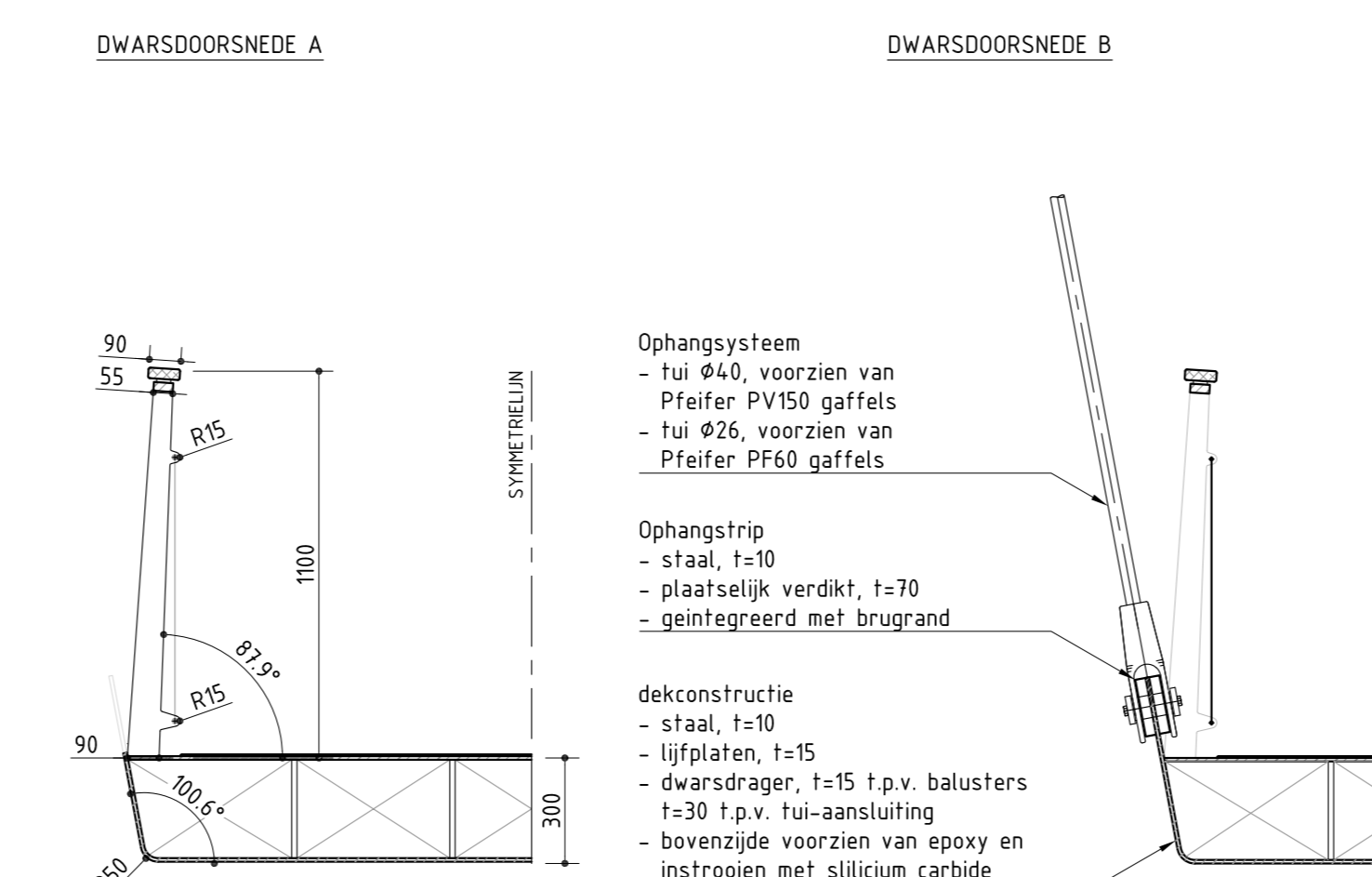

**DEKCONSTRUCTIE EN HEKWERK**

SCHAAL 1:20

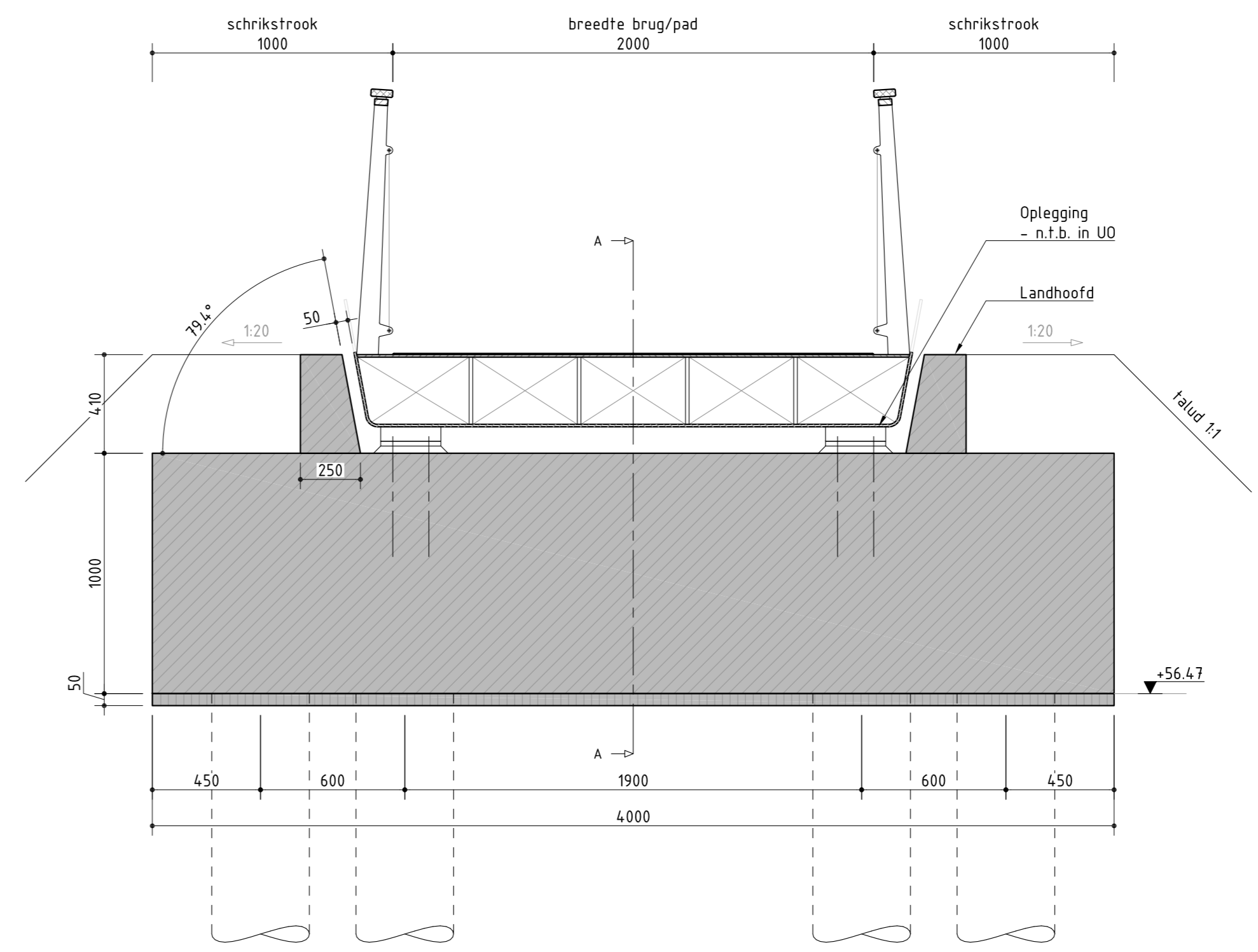

**LANDHOOFD NOORD, DS B**

SCHAAL 1:20

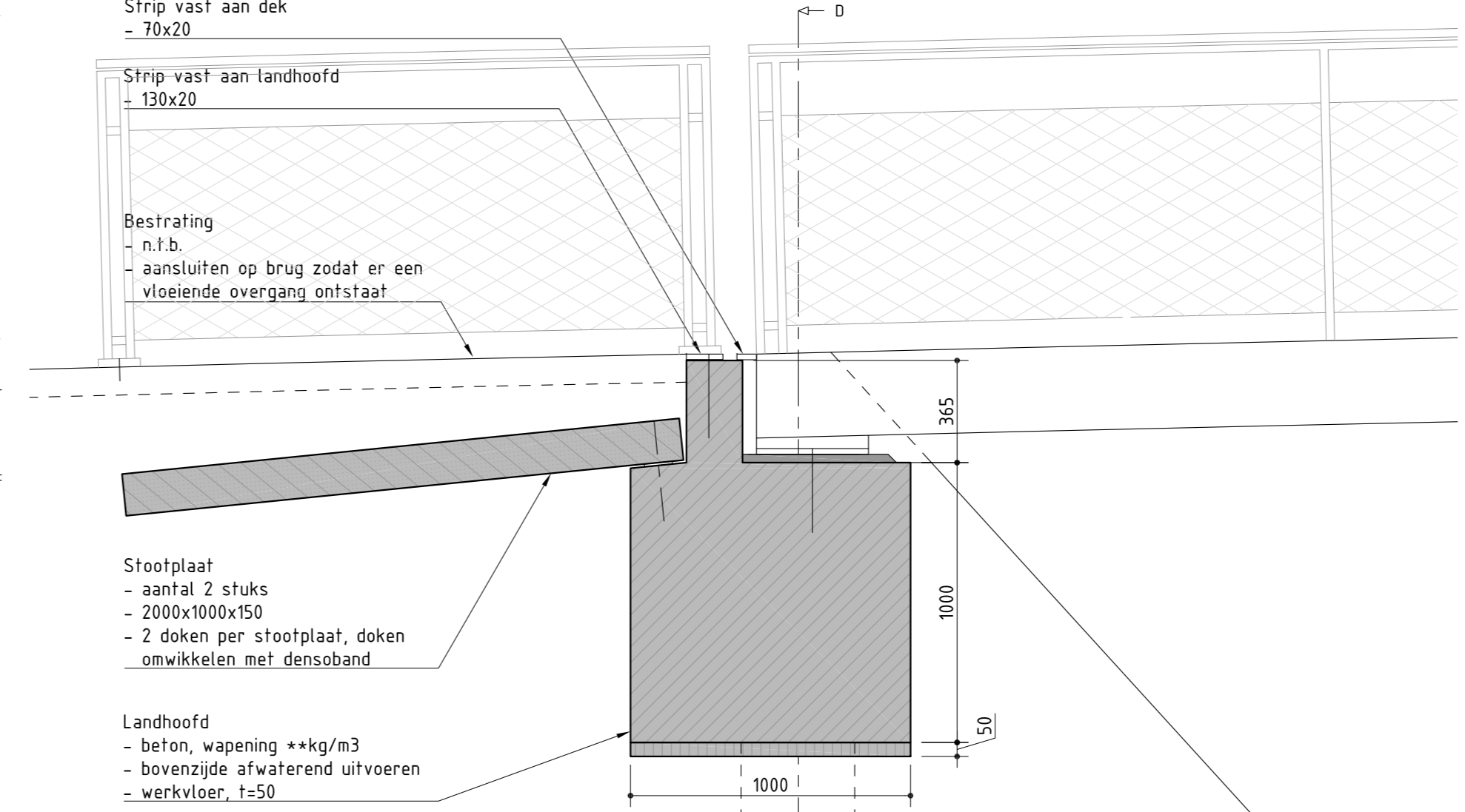

**LANDHOOFD ZUID, DS C**

SCHAAL 1:20

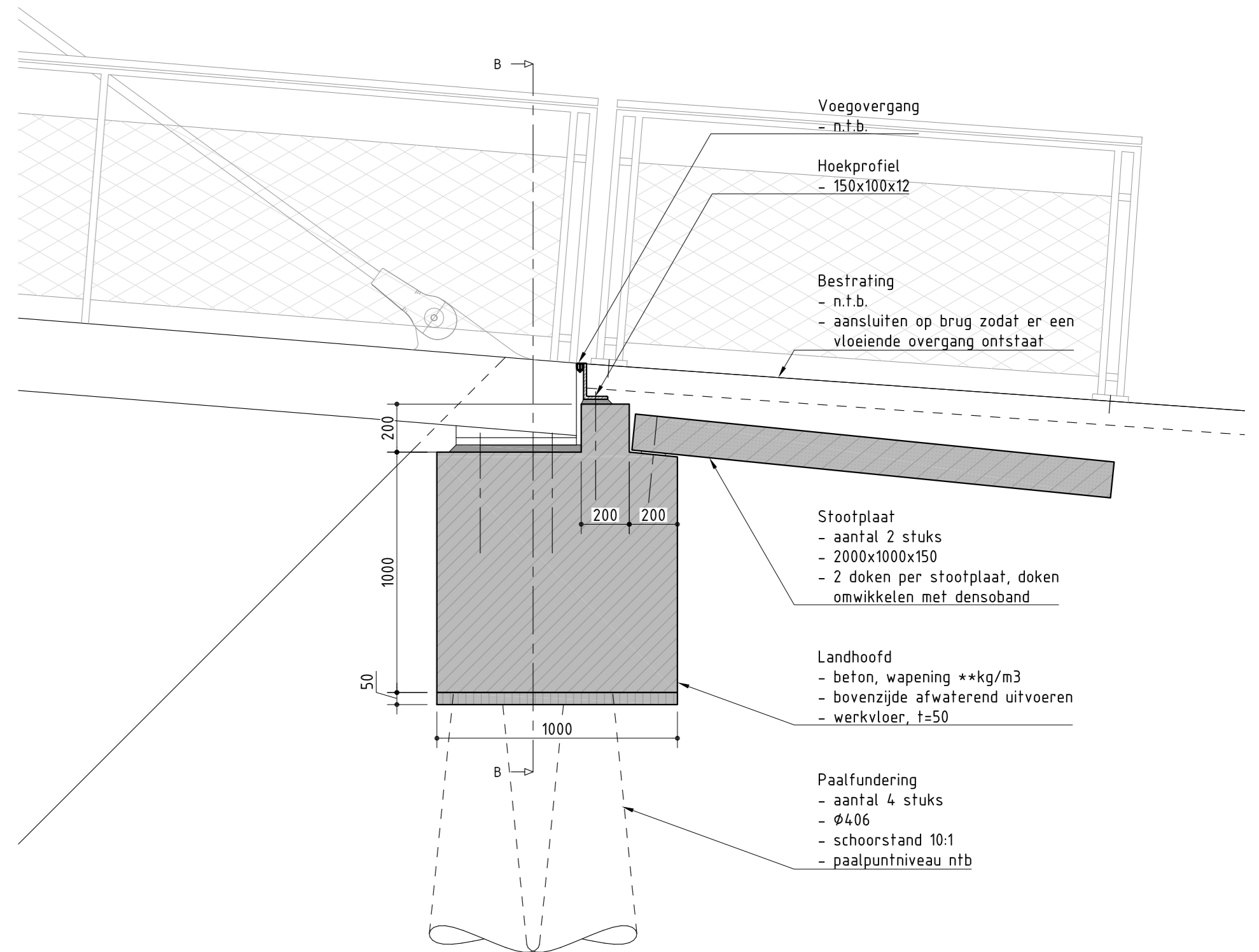

**LANDHOOFD NOORD, DS A**

SCHAAL 1:20

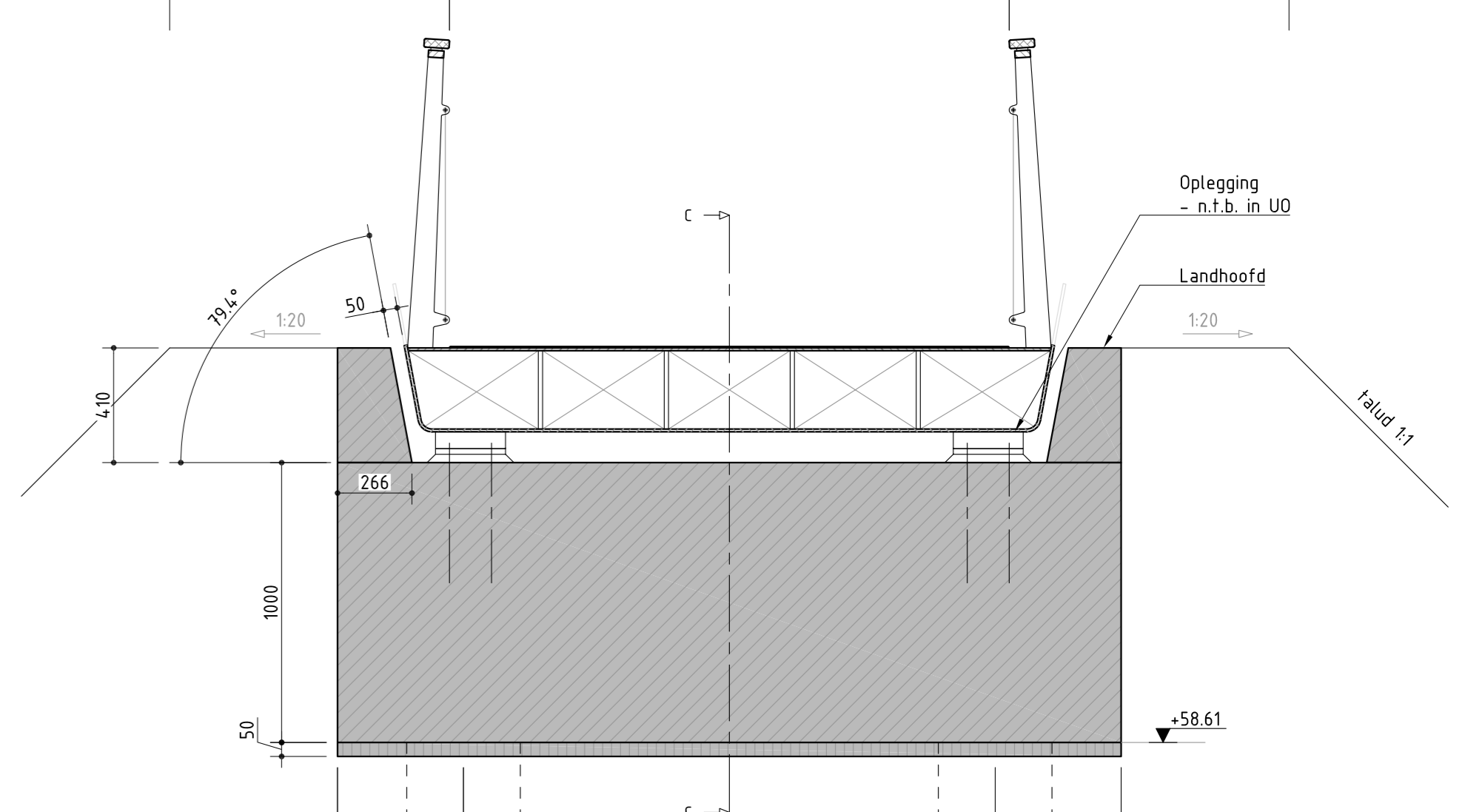

**LANDHOOFD ZUID, DS D**

SCHAAL 1:20

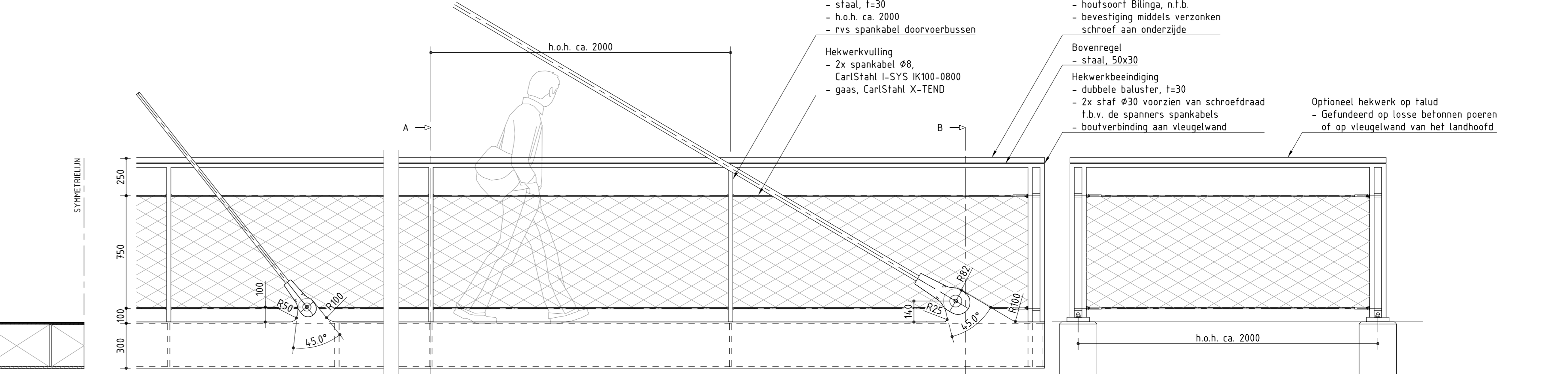

**BOVENAANZICHT VERLICHTING**

SCHAAL 1:20

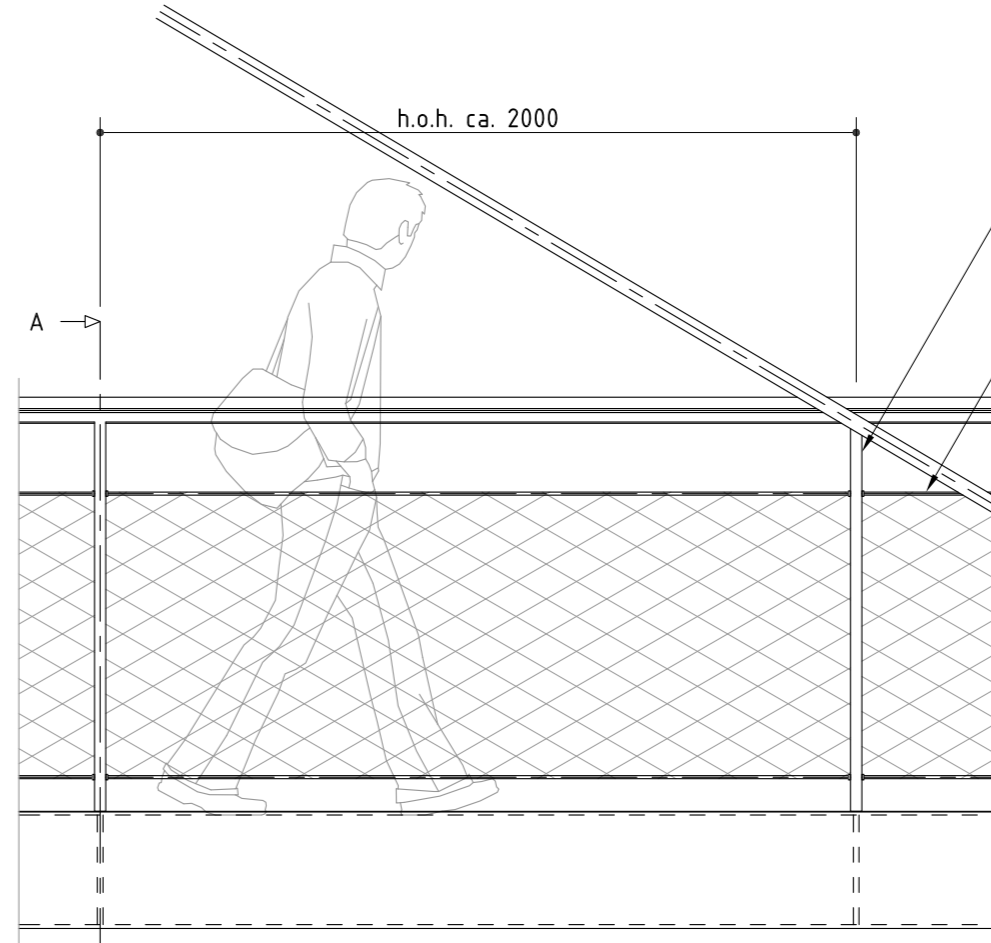

**DETAIL DILATATIE EN BEVESTIGING HANDREGEL**

SCHAAL 1:5

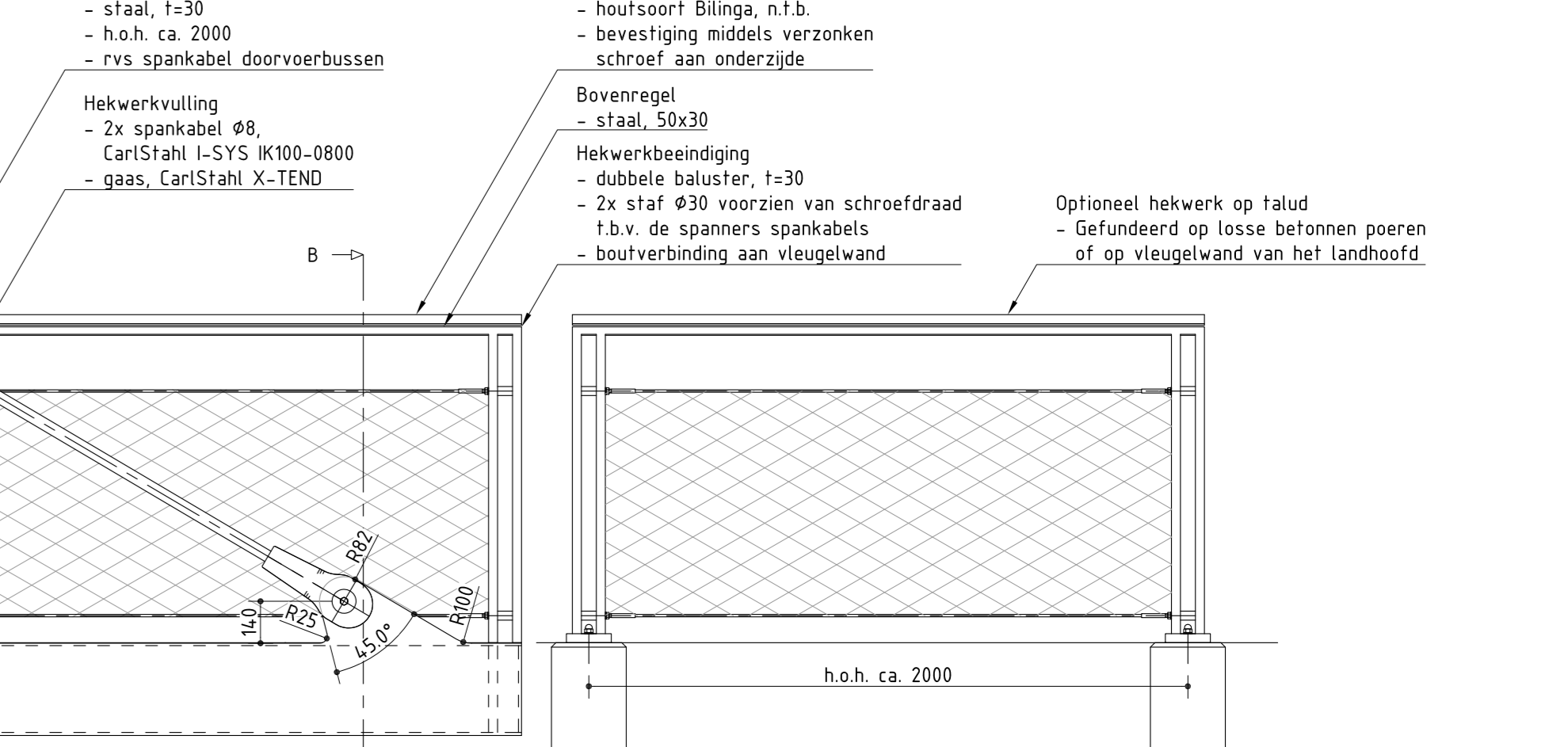

**BA VOETPLAAT BALUSTER LOS HEKWERK**

SCHAAL 1:5

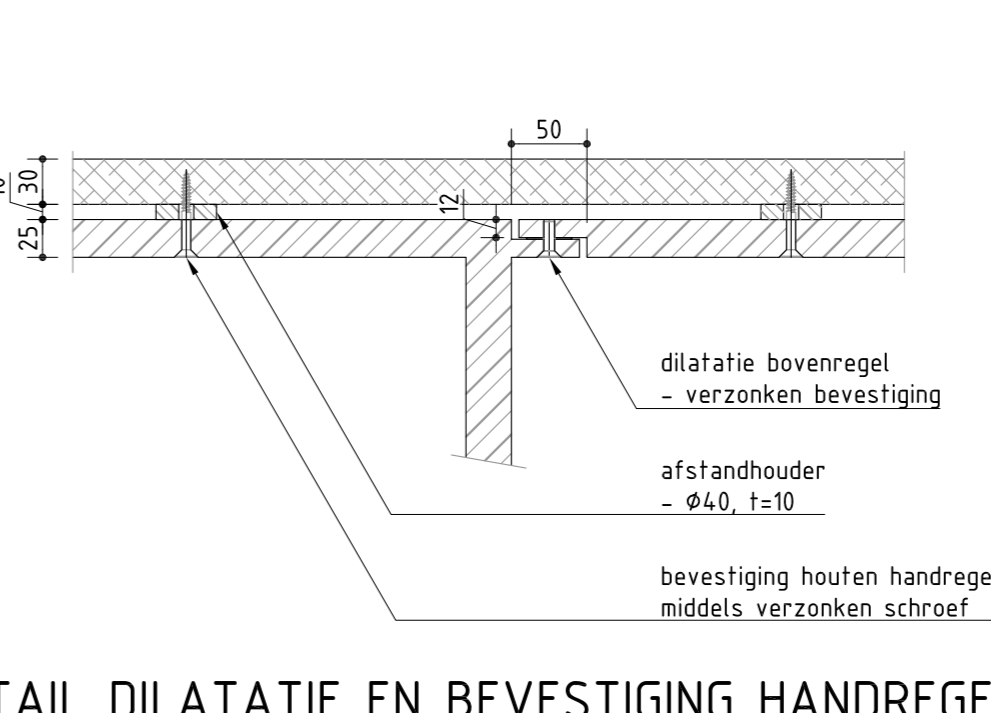

**BA VOETPLAAT PYLOON**

SCHAAL 1:20

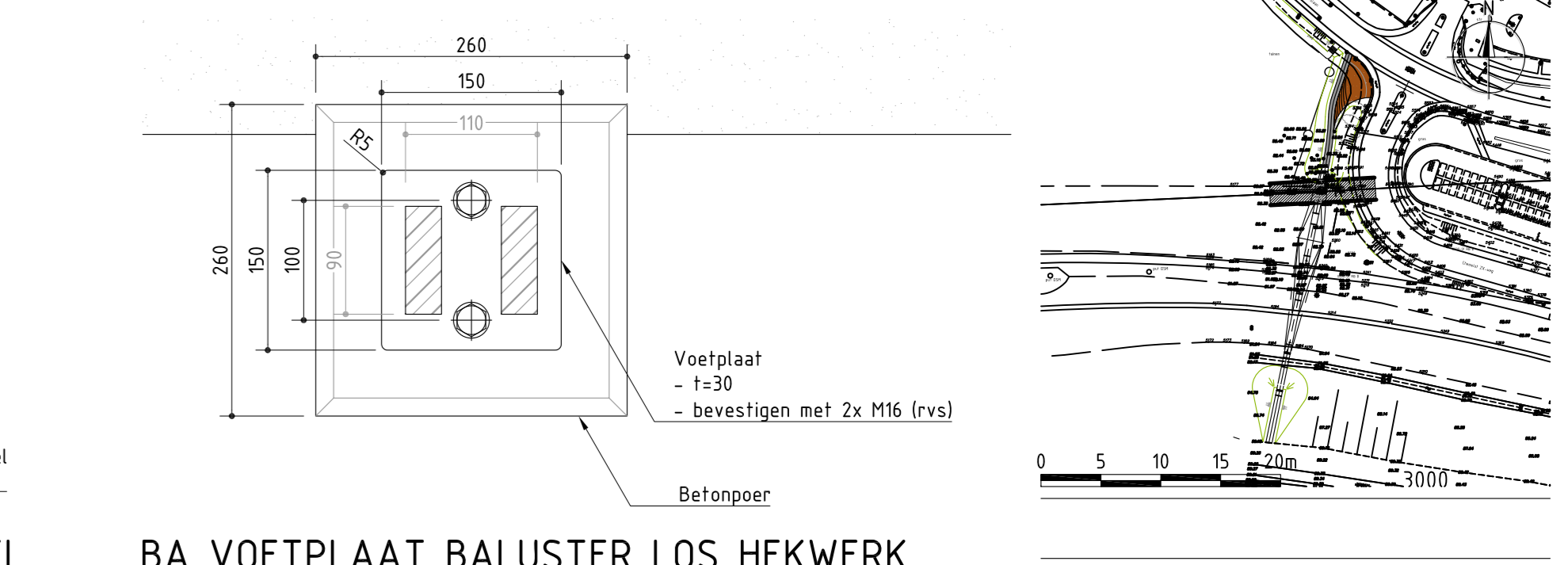

**BA VOETPLAAT EINDBALUSTER OP DEK**

SCHAAL 1:5

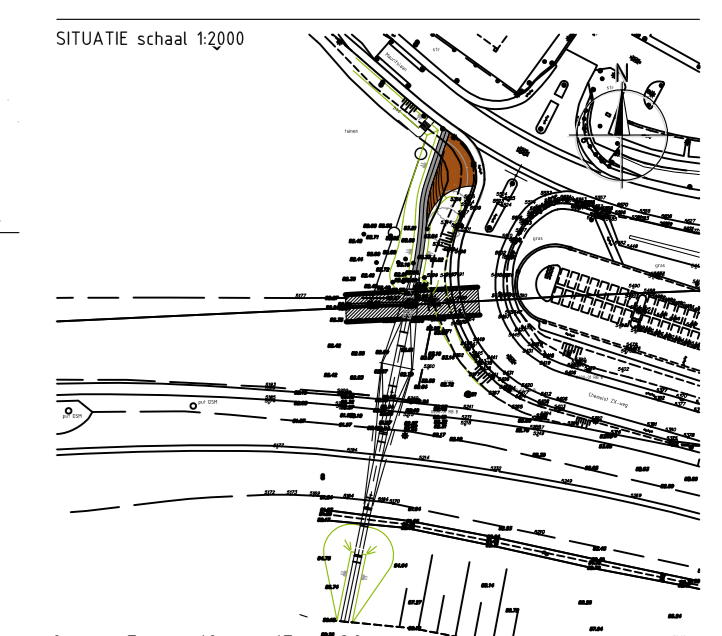

SITUATIE schaal 1:1000

TELEFOON: +31 (0) 20 486 4111  
 E-MAIL: info@ipvdelft.nl  
 WEB: www.ipvdelft.nl

GETEKEND: DIMITRIE VELDARE  
 SC: XXXX XXXX

PROJECT: STE-02 BRUG HEDEKAMP/PARK STEIN  
 ONDERNEEMER: GEMEENTE STEIN  
 ONDERDEEL: BRUG AANZICHTEN EN DETAILS  
 TOEGELIJDENDE: DATUM: 07.03.2014  
 STATUS: CONCEPT  
 SCHAAL: 1:100  
 TEKENINGEN: (NPM) A0 (1189x841)  
 ipv Delft creatieve ingenieurs  
 suite delft 39 2611 RB Delft 015 752 25 35 info@ipvdelft.nl