

uitgangspunt van de fundering is dat deze niet horizontaal wordt belast door het omringende talud

Fundering
1 : 50

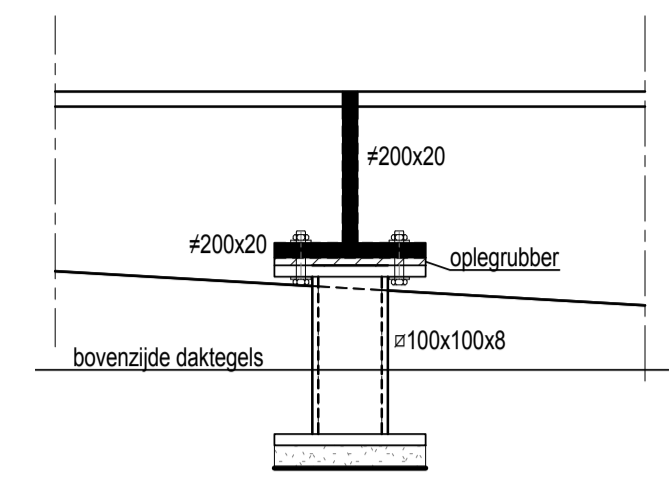

detail 0.04
1 : 10

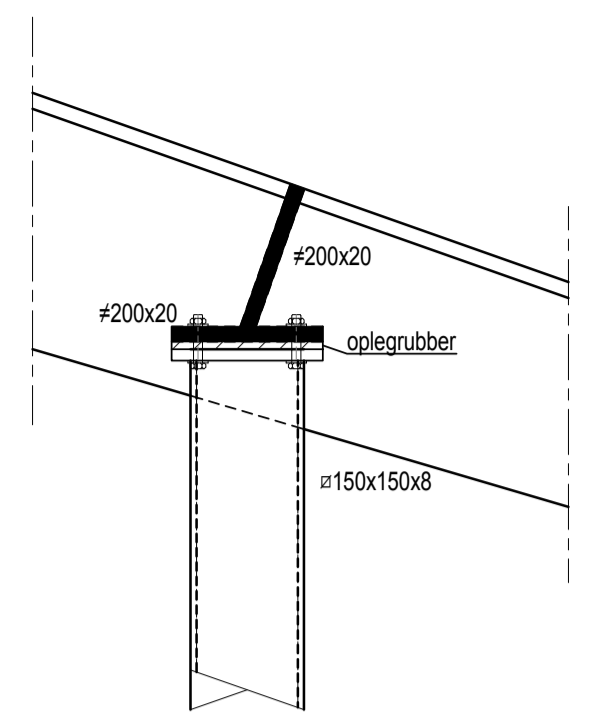

detail 0.03
1 : 10

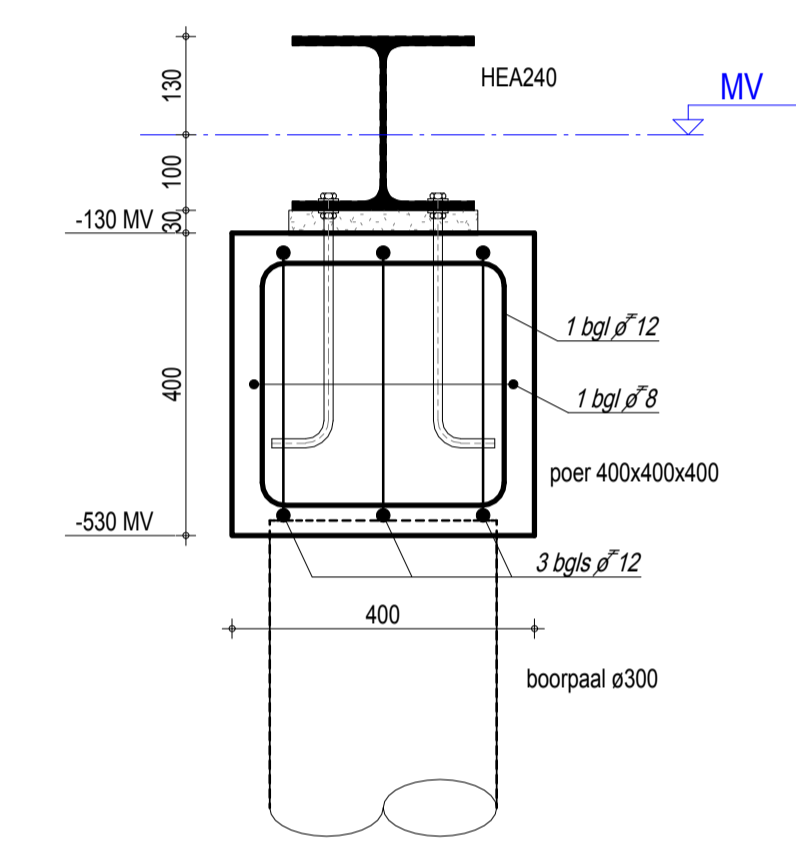

detail 0.01
1 : 10

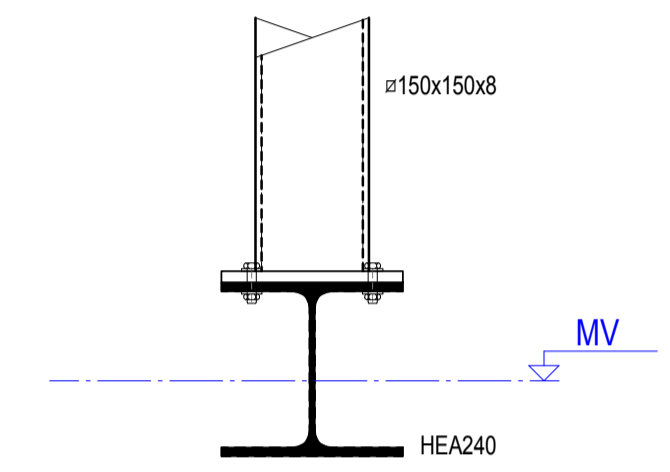
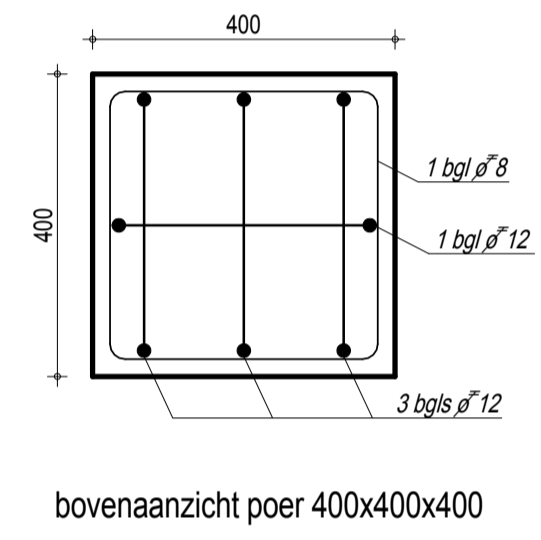

detail 0.02
1 : 10

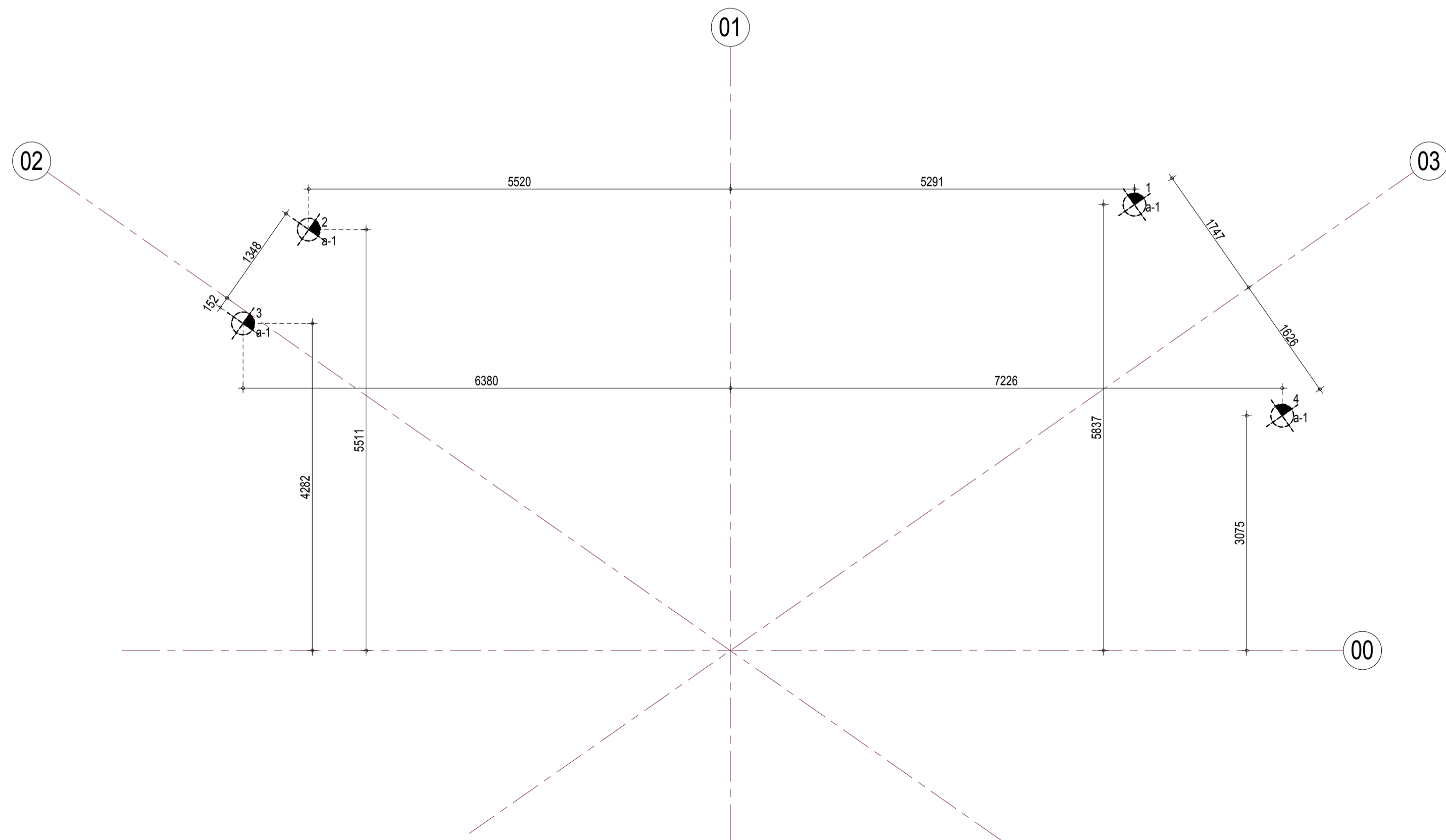

Palenplan
1 : 50

palenstaat

paalsymbool drukpalen 12 — paalnummer a-1 — b.k. paal — paalpuntniveau		sondering volgens grondonderzoekrapport van: injin en blokpoel opdracht nummer: 02P003910-02-adv-01 datum: 04-02-2015 MV = 12900+NAP								
alle maten in mm										
symbool	type	diameter	aantal	paalpuntniveau t.o.v. NAP	paalpuntniveau t.o.v. MV	b.k. paal t.o.v. MV	steklengte	Paallengte	wapeningskorf	opmerkingen
a-1		ø300	4	6000	-7700	-510	350	6390	4ø12 lg=3000	
					-6900					

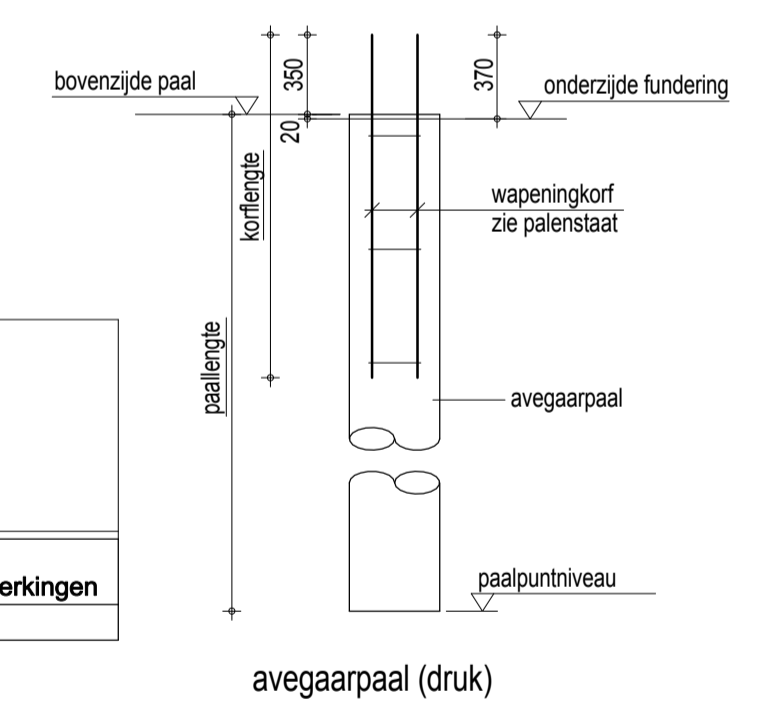

beton sterkteklasse C20/25
 milieuklasse XC2
 staalkwaliteit FeB500 HWL
 wapeningskorf zie palenstaat
 beugels ø8-500
 uitvoering + controle volgens bestek

Renvooi		Basisgegevens constructie, tenzij anders op tekening vermeld.	
Alle maten zijn in millimeters (mm).			
Maaiveld = 12900+NAP.			
Voorzieningen ten behoeve van prefabbeton- en staalconstructie, volgens uitwerking leverancier.			
Walsprofielen en kokers thermisch verzinken.			
Positie riolering en leidingen in het werk controleren voordat de palen worden gemaakt.			
Voor uitvoering mag alleen gewerkt worden met door Bouw en Woningtoezicht goedgekeurde tekeningen.			
MATERIAALKWALITEITEN TENZIJ ANDERS VERMELD			
STAAL			
Kwaliteit bouten	8.8		
Walsprofielen	S235		
Vierkante / rechthoekige buizen	S275		
Cortenstaal	S355		
← w.b. →		windbok in gevel 2x ø16	
Wijz. Datum	Wijziging betreft	Getekend	
B	22-04-2015	windbokken toegevoegd	RvdM
A	04-02-2015	fundering en palen gewijzigd	RvdM
PROJECT	Brug De Ruimte - Son	OPDRACHTGEVER	F. Havermans - Heeswijk
TEKENING	Palenplan / Fundering	ARCHITECT	F. Havermans - Heeswijk
Constructor	RvG	Tekenaar	RvdM
Schaal	1:50 / 1:20	Fase	bestek
Status	definitief	Datum	12-01-2015

Archimedes
BOUWADVIES

LEOSTRAAT 4 POSTBUS 6494 5600 HL EINDHOVEN 0407512345
WWW.ARCHIMEDES-BOUWADVIES.NL

2014147
B.01