

Alle werkzaamheden volgen binnen de systemgrenzen. De systemgrenzen zijn buiten de tekening.

PERSPECTIEF

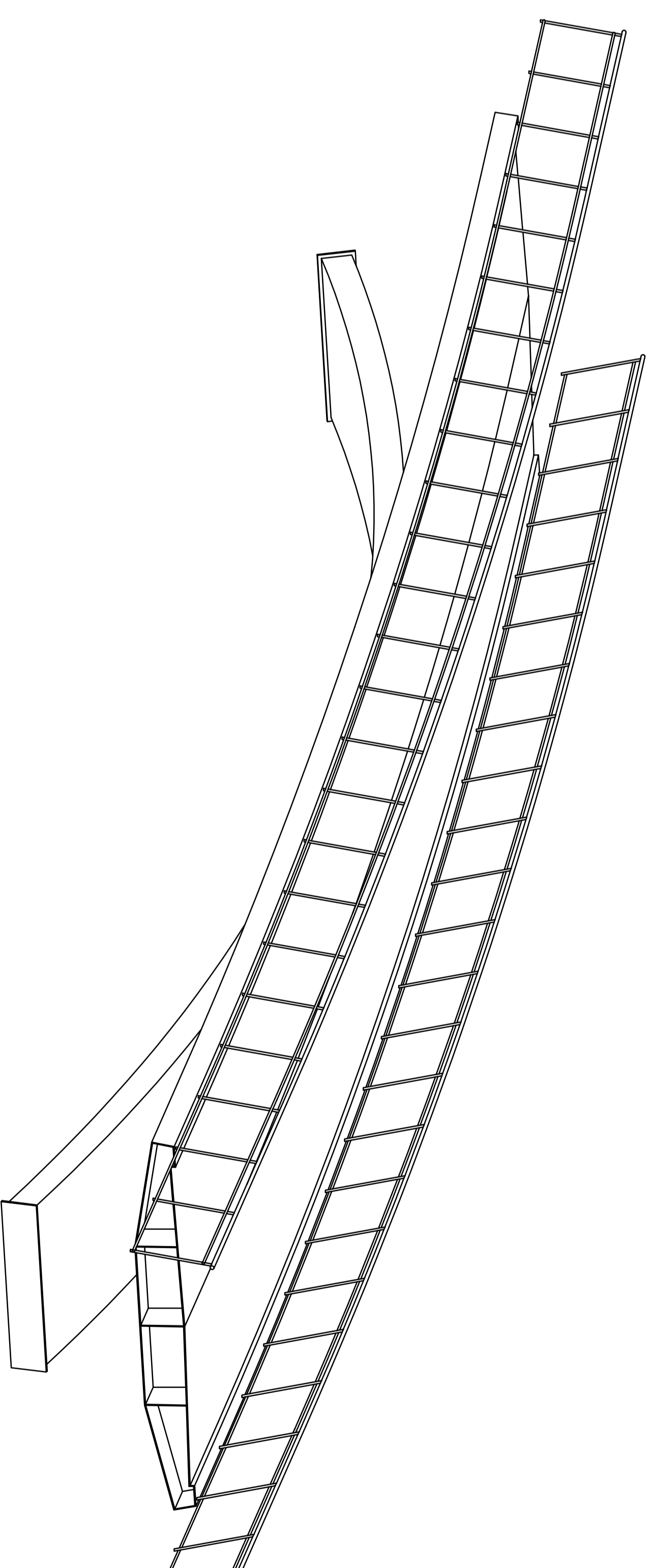

VOORANZICHT  
Schaal: 1:100

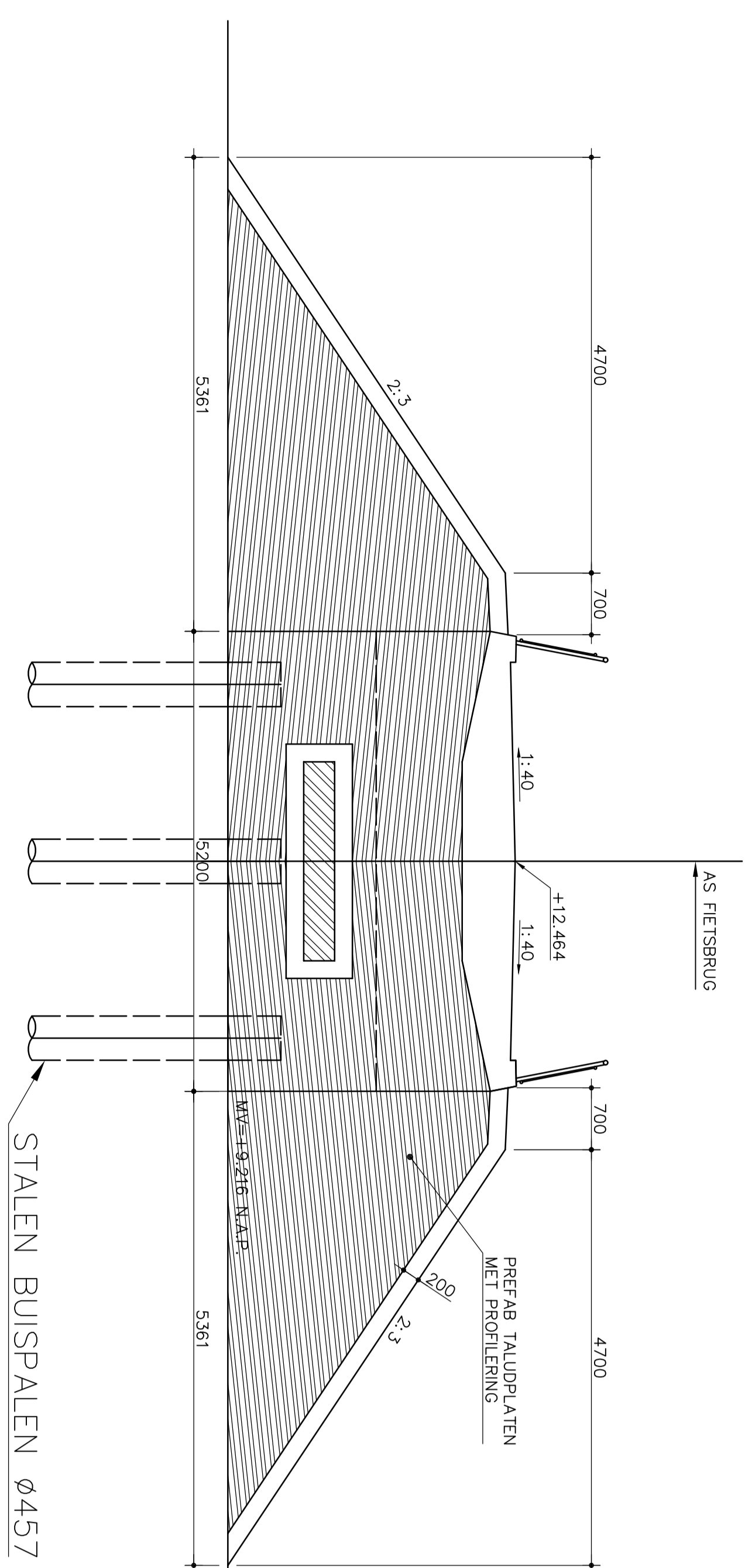
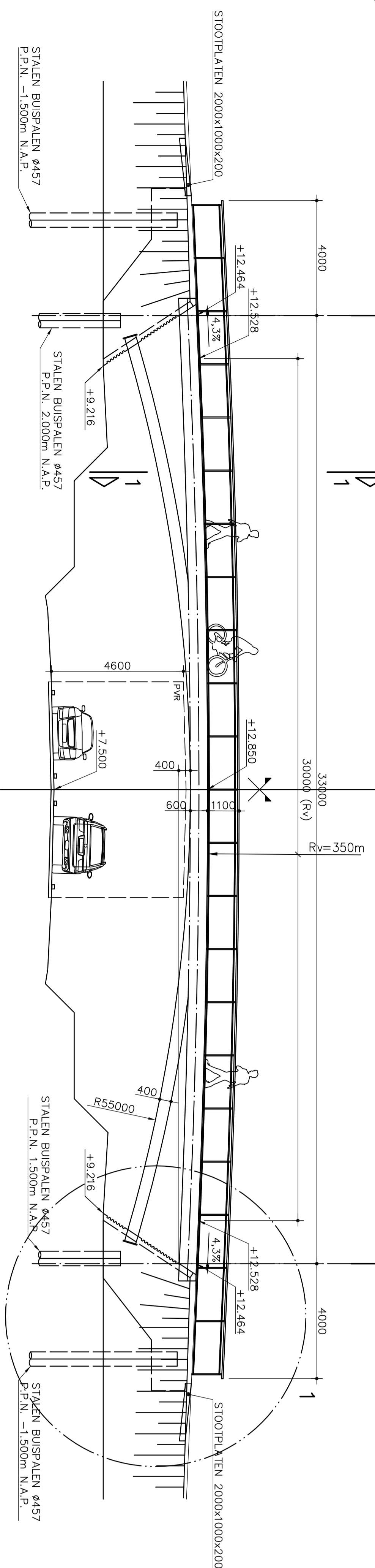

DETAIL 1  
Schaal: 1:50

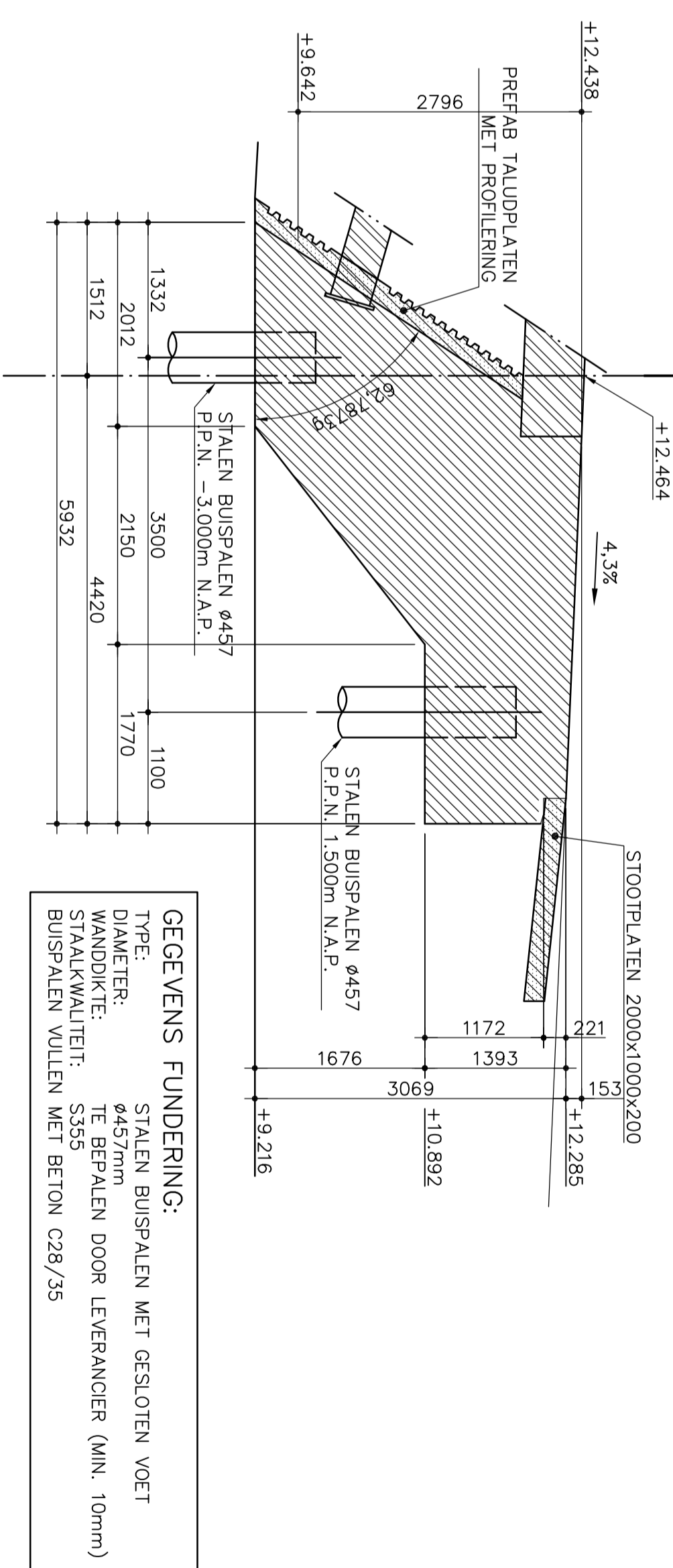

GEDEGENS FUNDERING:  
TYPE: STALEN BUSPALEN MET GESLOTEN VOET  
DIAMETER: 4457mm  
LENGTE: 15000mm N.A.P.  
BUSPALEN VULLEN MET BETON C28/35

DOORSNEDEN 1-1  
Schaal: 1:20

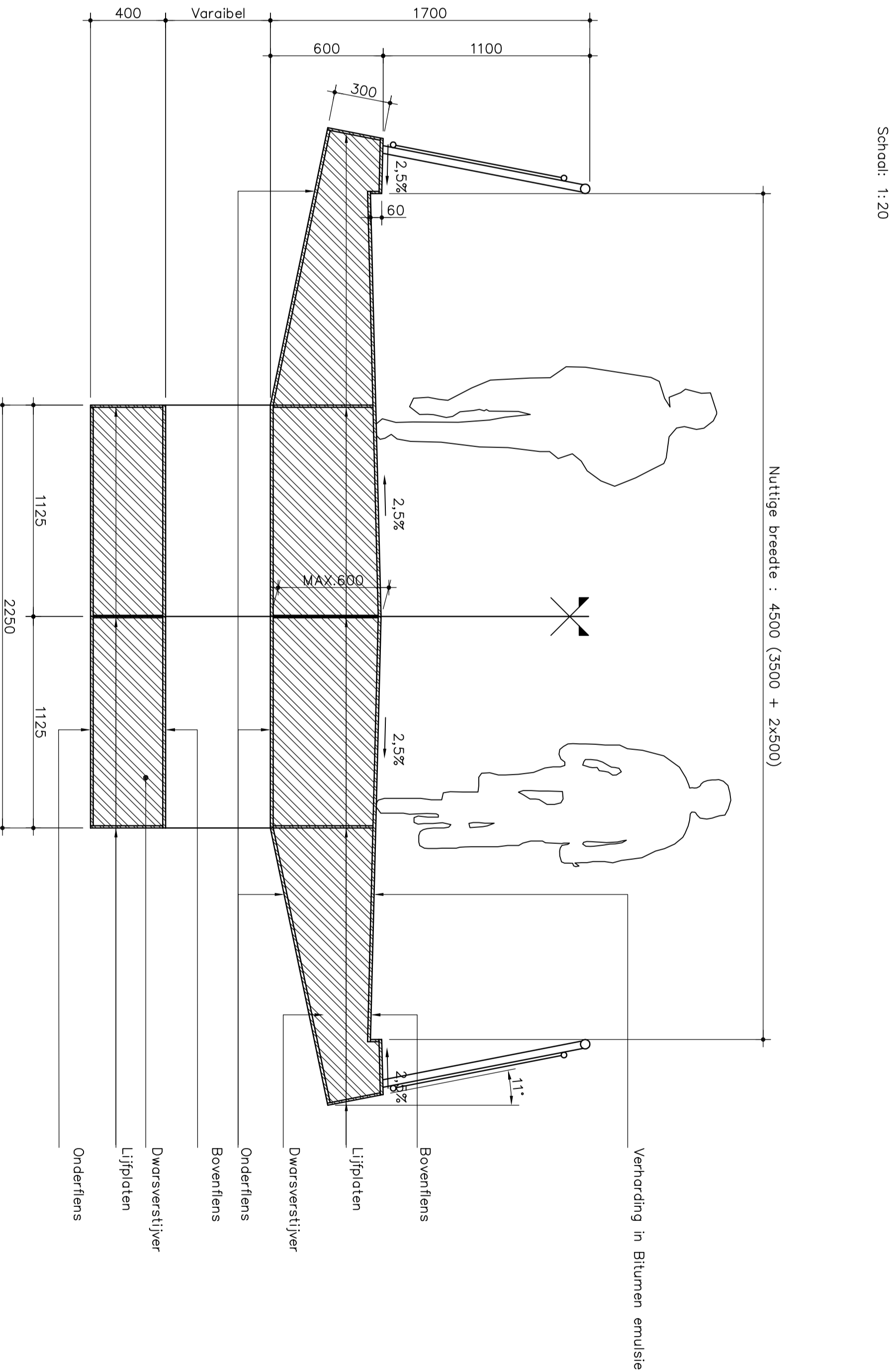

EISEN

32331 (N3)	REEF	REEF	REEF
43 C	REEF	REEF	REEF
44 E1 11	REEF	REEF	REEF
44 E1 10	REEF	REEF	REEF

LEGENDA:

[Symbol]	VOORSPANNEN BETON
[Symbol]	GEWAPEND BETON
[Symbol]	GEPREFABRICERD BETON

OPMERKINGEN:  
- Afmetingen in millimeters.  
- Coördinaten in meters t.o.v. N.A.P.  
- Hoeken in graden (400), tenzij anders aangegeven.  
- Concreting Staat NCS S 7010  
- Stalen buspalen  
- Dak  
- Dak  
- Dak

REFERENTIES:  
DKM48

provincie  
Gelderland  
Provincie Gelderland

N348 Zutphen - Eefde

Fleetsbrug Eefdele Enkweg  
Definitief Ontwerp blad 1

REEF