

zijde: Noordsingel

Bovenaanzicht, 1:45  
(details t.b.v. montage)

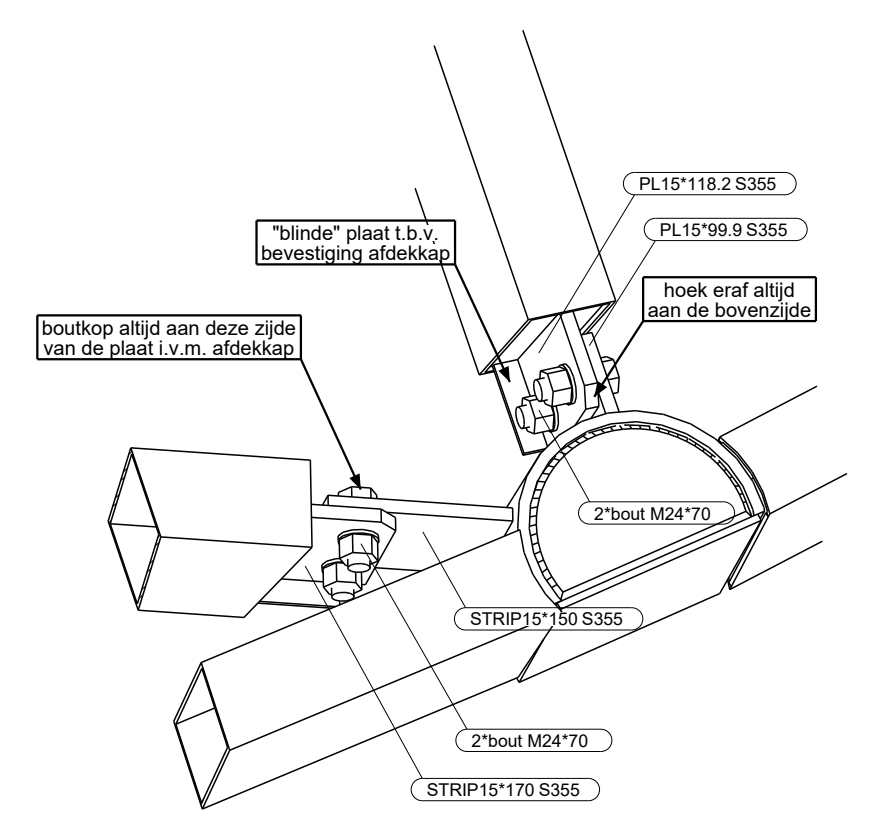

Algemeen detail (afdekkap)  
(zonder afdekkap en gelaste bovenplaat)

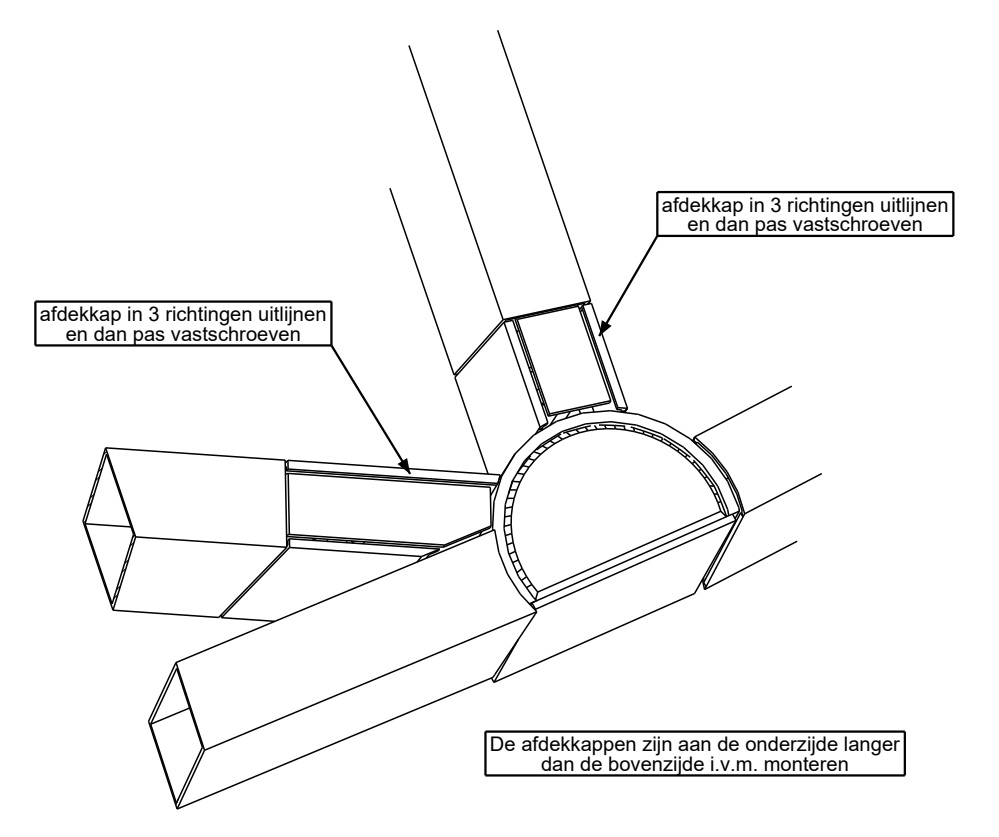

Algemeen detail (afdekkap)  
(met afdekkap en gelaste bovenplaat)

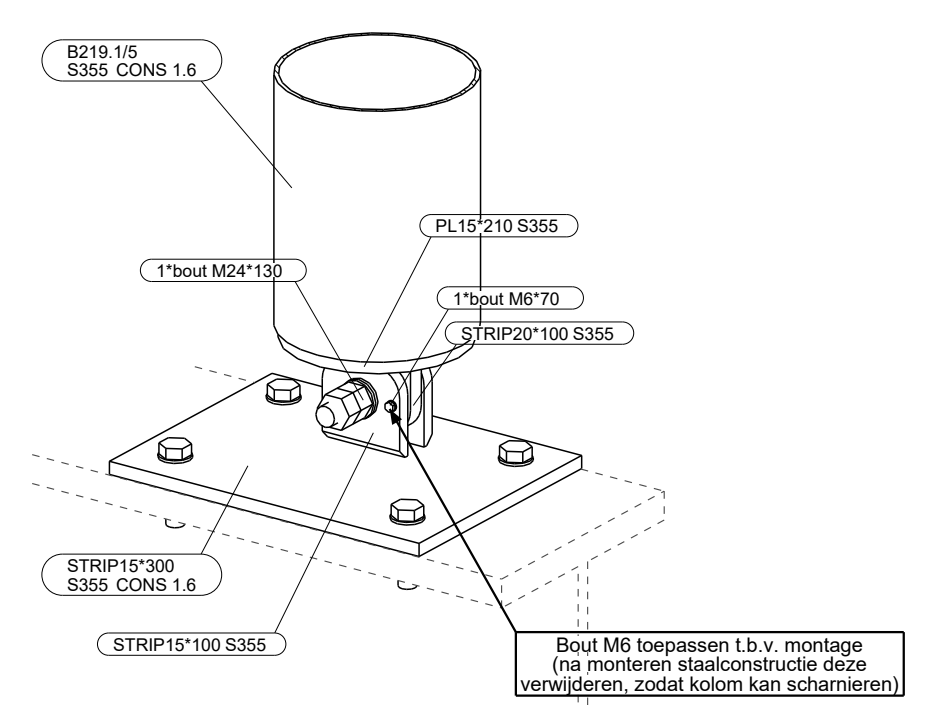

Algemeen detail (kolomaansluiting onderzijde)



aan deze zijde is de hoek eraf aan de bovenzijde



aan deze zijde van de aansluitplaat de ligger plaatsen

Executieklass: EXC2

# DEFINITIEF

|          |           |                      |           |            |
|----------|-----------|----------------------|-----------|------------|
| 1        | -         | DEFINITIEF           | JBa       | 20-08-2019 |
| Rev. nr. | Rev. fase | Revisie omschrijving | Getekend: | Rev. datum |

|   |  |                      |
|---|--|----------------------|
| Opdrachtgever:<br><b>Ballast Nedam</b>            |  | Getekend: JBa        |
| Hoofdconstructeur:<br><b>Goudstikker de Vries</b> |  | Schaal: zie aanzicht |
| Werk: <b>MotN - Dome</b>                          |  | Formaat: <b>A1</b>   |
| Adres: <b>Leidschenhage te Leidschendam</b>       |  | <b>FASE 1</b>        |

Onderwerp: **Staaloverzicht (details t.b.v. montage)**

|            |                          |                   |                         |        |
|------------|--------------------------|-------------------|-------------------------|--------|
| Materiaal: | S235                     | T.A.V.            | Bouten: 8.8-THVZ gerold | T.A.V. |
| Lassen:    | zie werkplaatstekeningen |                   |                         |        |
| Algemeen:  | S235 a = 0,38 x t        | S355 a = 0,44 x t | T.A.V.                  |        |

**VIC OBDAM**

**BOUWEN BEGINT MET STAAL**

Projectnummer: **290195**

Tekening: **G [6]**

T: 0226-453 544 (algemeen)  
T: 0226-363 690 (bekerkamer)