

**palenplan**  
1 : 50

type paal	aantal	afhak/afstortniveau tov Peil	P.P.N. tov NAP	steklengte	max. optr. belasting
funderingspaal ,250x250mm	15	-0.680 m	-18.500 m	400 mm	280.00 kN
	3	-0.180 m	-18.500 m	400 mm	280.00 kN
	18				

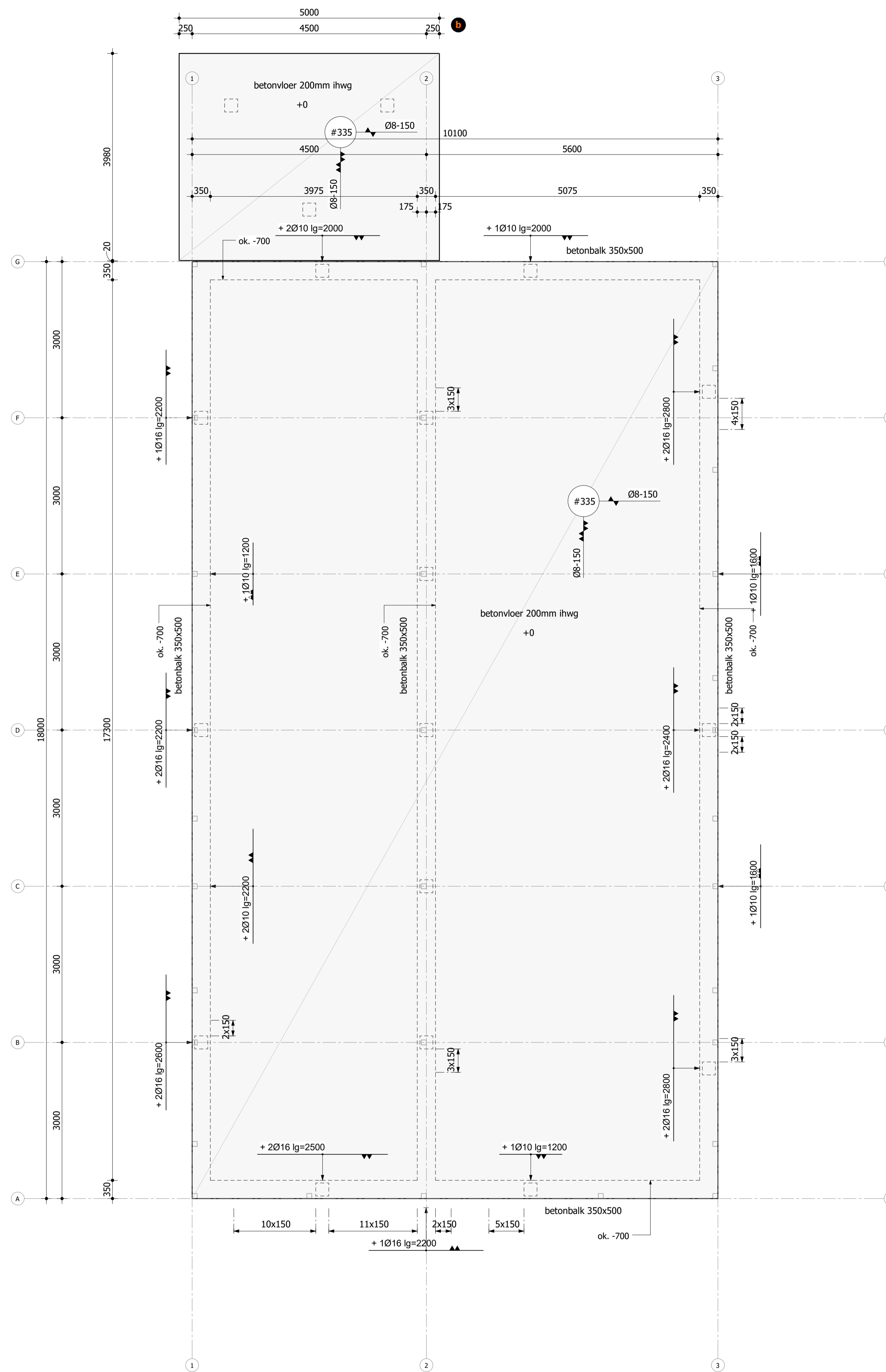

**balkenrooster-begane grond**  
1 : 50

**peil = 1,38m- NAP**

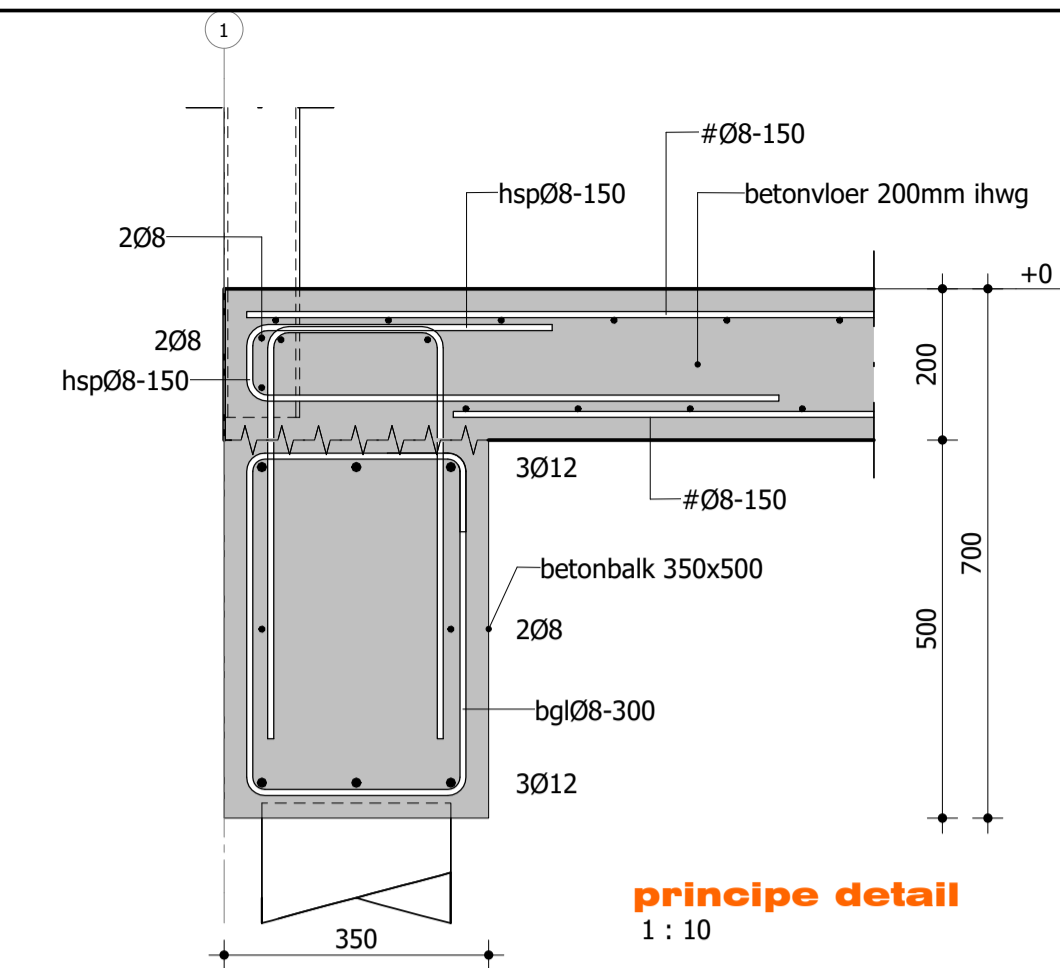

**principe detail**  
1 : 10

**Prefab heipalen**

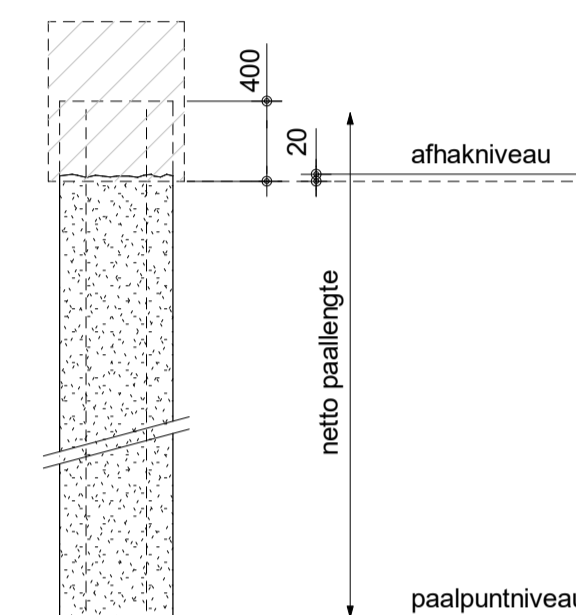

**bijleg wapening**

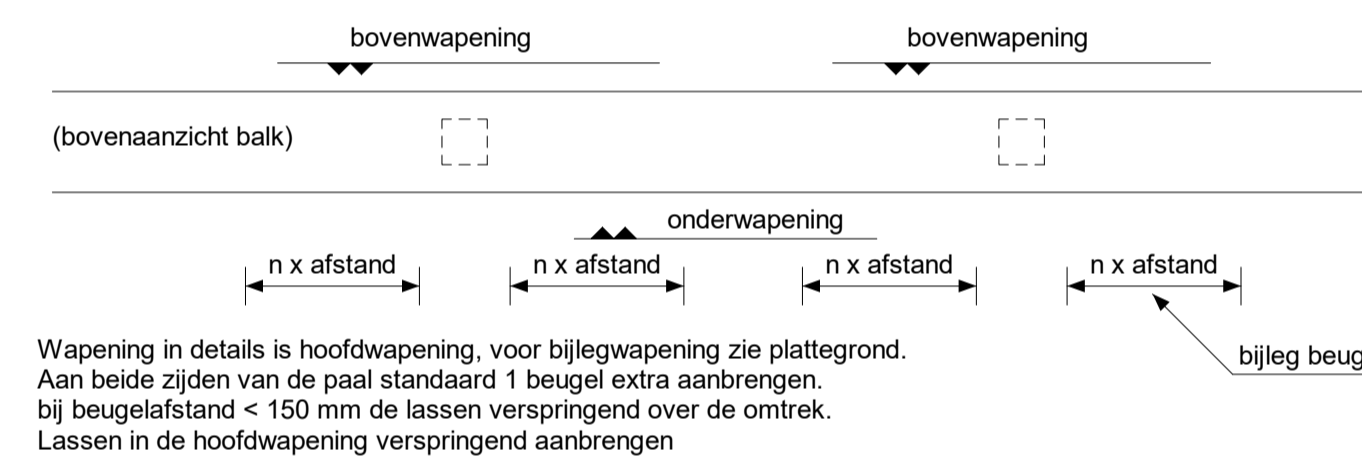

Wapening in details is hoofdwapening, voor bijlegwapening zie plattegrond.  
Aan beide zijden van de paal standaard 1 beugel extra aanbrengen.  
Bij beugelafstand < 150 mm de lussen verspringend over de omtrek.  
Lassen in de hoofdwapening verspringend aanbrengen

**beton**

Balken:	Betonkwaliteit:	C20/25	Dekking boven: 30 mm	Laslengte Ø8: 375 mm
	Wapening:	B500	Dekking onder: 35 mm	Laslengte Ø10: 470 mm
	Milieuklasse:	XD2	Dekking zijkant: 30 mm	Laslengte Ø12: 570 mm
				Laslengte Ø16: 750 mm
Vloer:	Betonkwaliteit:	C20/25	Dekking boven: 25 mm	Laslengte Ø8: 375 mm
	Wapening:	B500	Dekking onder: 25 mm	Laslengte Ø10: 470 mm
	Milieuklasse:	XD2	Dekking zijkant: 30 mm	Laslengte Ø12: 570 mm
				Laslengte Ø16: 750 mm
				Laslengte wapening indien deze meer dan 250mm boven stortvlak / bekisting ligt: Laslengte Ø8: 540 mm
				Laslengte Ø10: 670 mm
				Laslengte Ø12: 810 mm
				Laslengte Ø16: 1080 mm

Verankerung van beugels/ dwarskrachtwapening:  
- Beugels verankeren d.m.v. ombuigingen. (zie detail)  
- Binnen ombuigingen staaf van hoofdwapening aanbrengen.

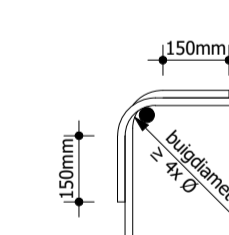

**Sonderingen**

Sonderingen uitgevoerd door: Hoogveld sonderingen  
Rapportnummer en datum: HA-013217/16221 8 juni 2016

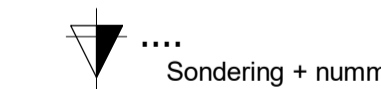

**conStabiel**  
Adviseurs in Bouwtechniek

Project:	Nieuwbouw woning Robbar te Pijnacker	Wijzigingen	
Onderdeel:	Fundering	a	19-06-2017
		b	25-07-2017
Opdrachtgever:	dhr. Mulder en mevr. Hendricks		
Architect:	Courage architecten		
Datum:	21-06-2016	Adviseur:	ing. C. F. Veenink
Schaal:	As indicated	Tekenaar:	T. Rutgers
Formaat:	1000x594	Fase:	Uitvoering
		Status:	Definitief
		Projectnummer:	16221
		Bladnummer:	CU100

Breedtebaan 89 | 6881 CD Velp | info@constabiel.nl | 026 - 261 98 97  
Handelsregister 56309488 | B.T.W. nr. NL 8231817801 | www.constabiel.nl | info@constabiel.nl  
Alle werkzaamheden worden verricht onder de toezichting van de Rechtsverhouding  
Aansprakelijkheid-architect, ingepast en aangepast (MBO/CIT), getoelend te griffe van de  
Aansprakelijkheid-architect te Den Haag. Op werkdag, tussen 9.00 en 17.00 uur, zijn wij telefonisch bereikbaar.