

Bovenaanzicht

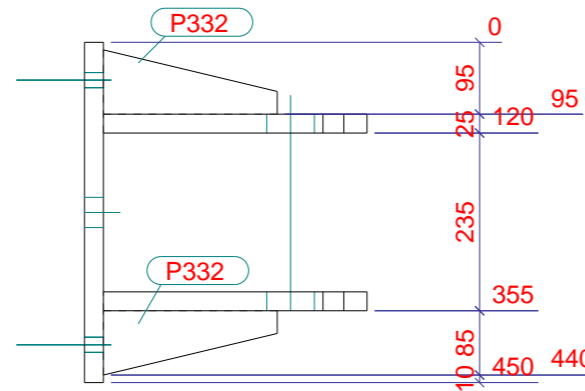

A - A

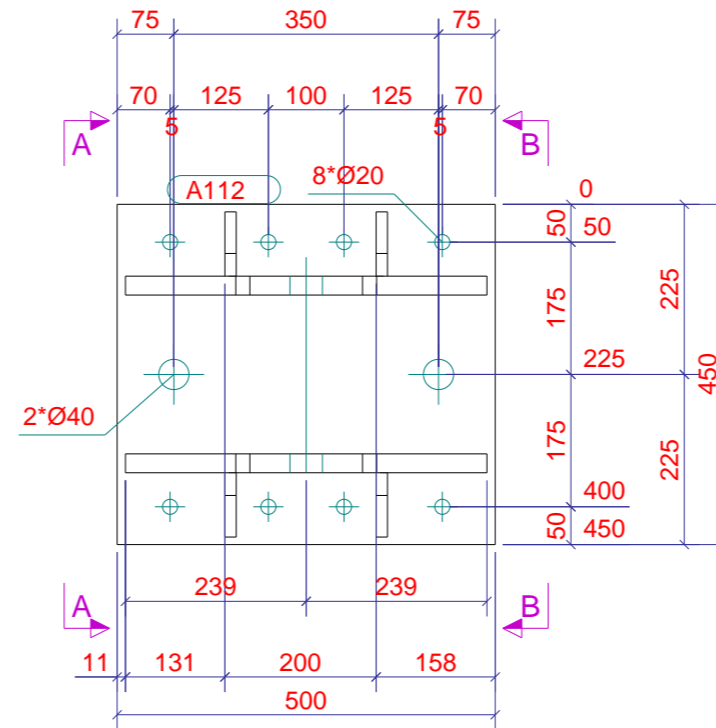

Vooraanzicht

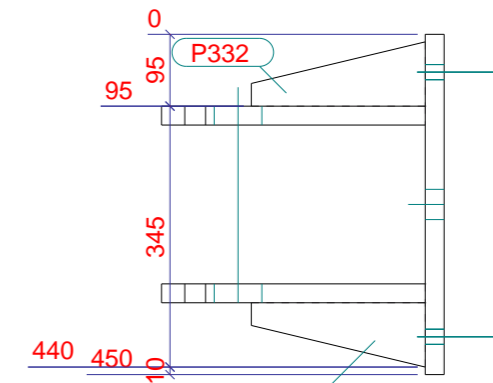

B - B

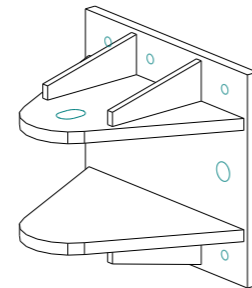

MERKENPOS LIJST		Merk: A112		lengte (mm): 500	
conservering: Primer RAL 7016				Aantal: 2	
Pos	Profiel	Materiaal	Aantal	Lengte (mm)	Gewicht (kg)
P331	PL25*450	S235JR	1	500	45.0
P332	STRIP15*230	S235JR	4	85	6.3
P360	PL25*348.6	S235JR	2	478	41.7
Totaal per merk					93.0

Werk: Splitsing Scheepsbouwloods	Getekend: S.E.
Onderwerp: MERK	Datum: 20.12.2024
Opdrachtgever: JP van Eesteren	Schaal: 1:10 1:15
Heijplaat	



Materiaalsoorten en kwaliteiten: Platen en profielen S235JR volgens NEN-EN 10025-2, buis en kokerprofielen: S355J2H volgens NEN-EN 10210-1 (warmvervaardigd) S275J0H volgens NEN-EN 10219-1 (koudvervaardigd)
Lassen a=4, tenzij anders vermeld, volgens NEN-EN-ISO 2553:2014. Boutkwaliteit 8.8, tenzij anders vermeld

Project: 13281
Tekening: A [A112] Formaat: A3
Status:

Fabricage en montage volgens NEN-EN 1090-2:2008+A1:2011
Uitvoeringsklasse: EXC2
Functionele tolerantie klasse: XXX