

Detail 1
SCHAAL 1 : 25
Zijaanzicht landhoofd

Vooraanzicht landhoofd
SCHAAL 1 : 25

Doorsnede E-E
SCHAAL 1 : 25

Doorsnede M-M
SCHAAL 1 : 25

Doorsnede N-N
SCHAAL 1 : 25

Doorsnede P-P
SCHAAL 1 : 25

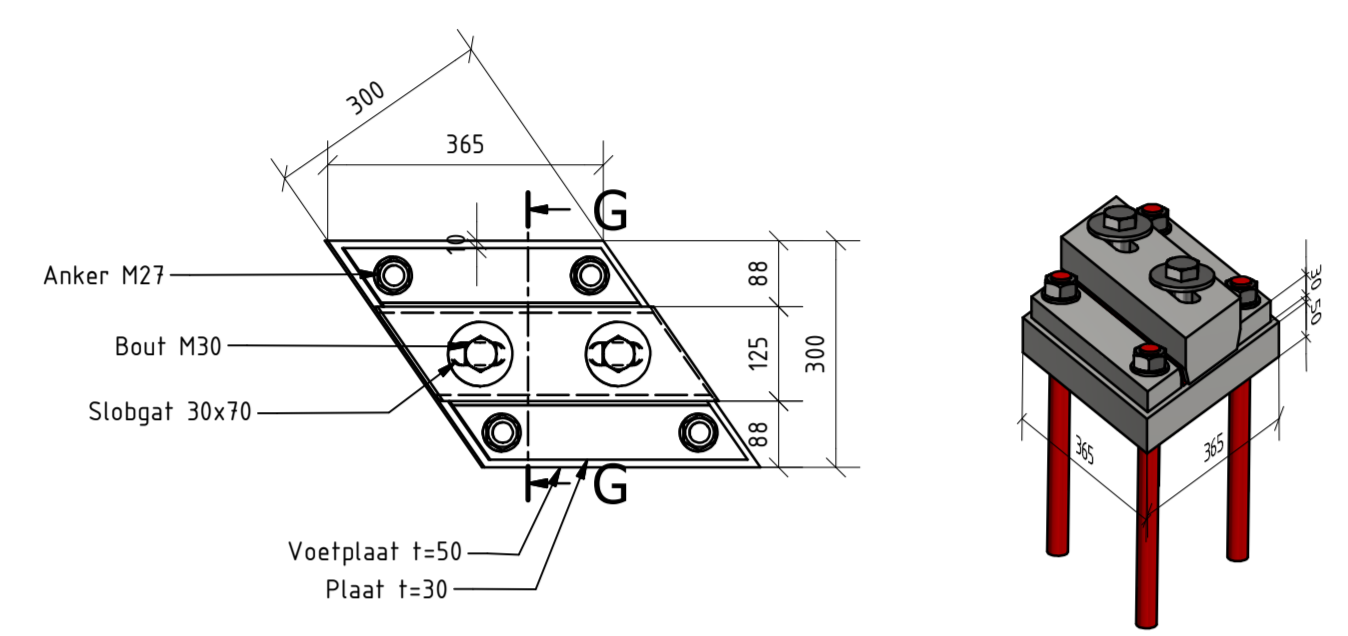

Oplegging bovenaanzicht
SCHAAL 1 : 10

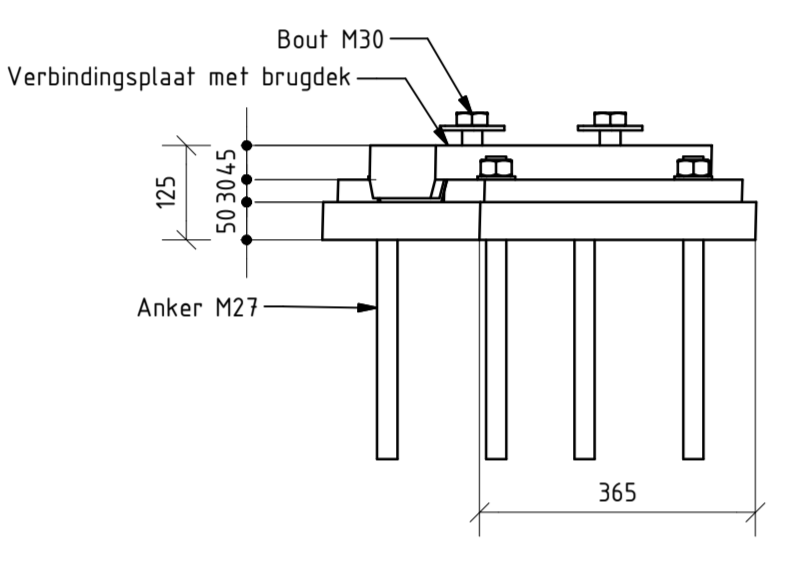

Vooraanzicht oplegging
SCHAAL 1 : 10

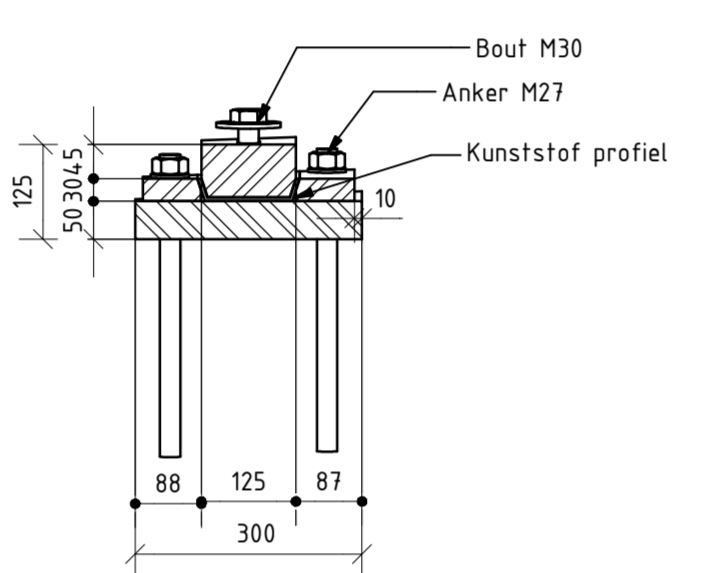

Doorsnede G-G
SCHAAL 1 : 10

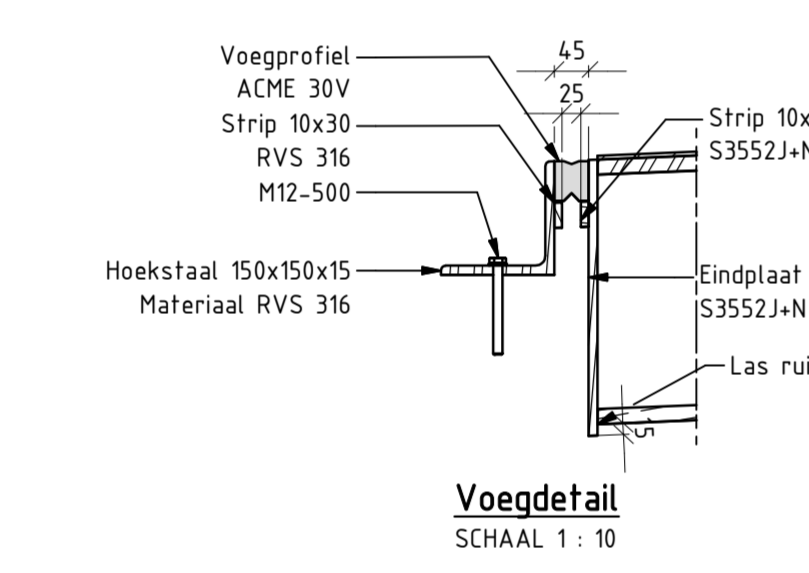

Voegdetail
SCHAAL 1 : 10

Doorsnede F-F
SCHAAL 1 : 25

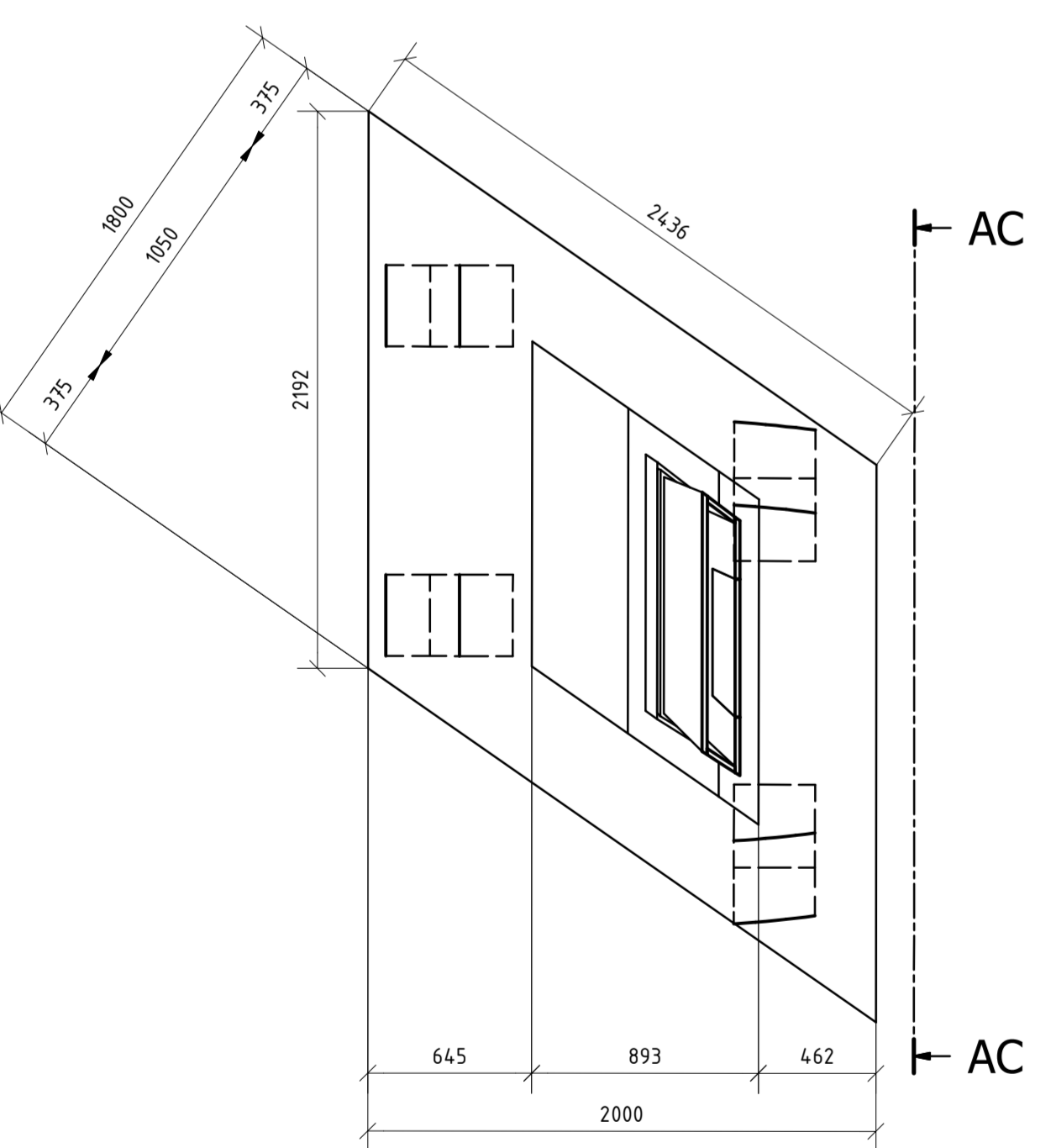

Doorsnede H-H
SCHAAL 1 : 25

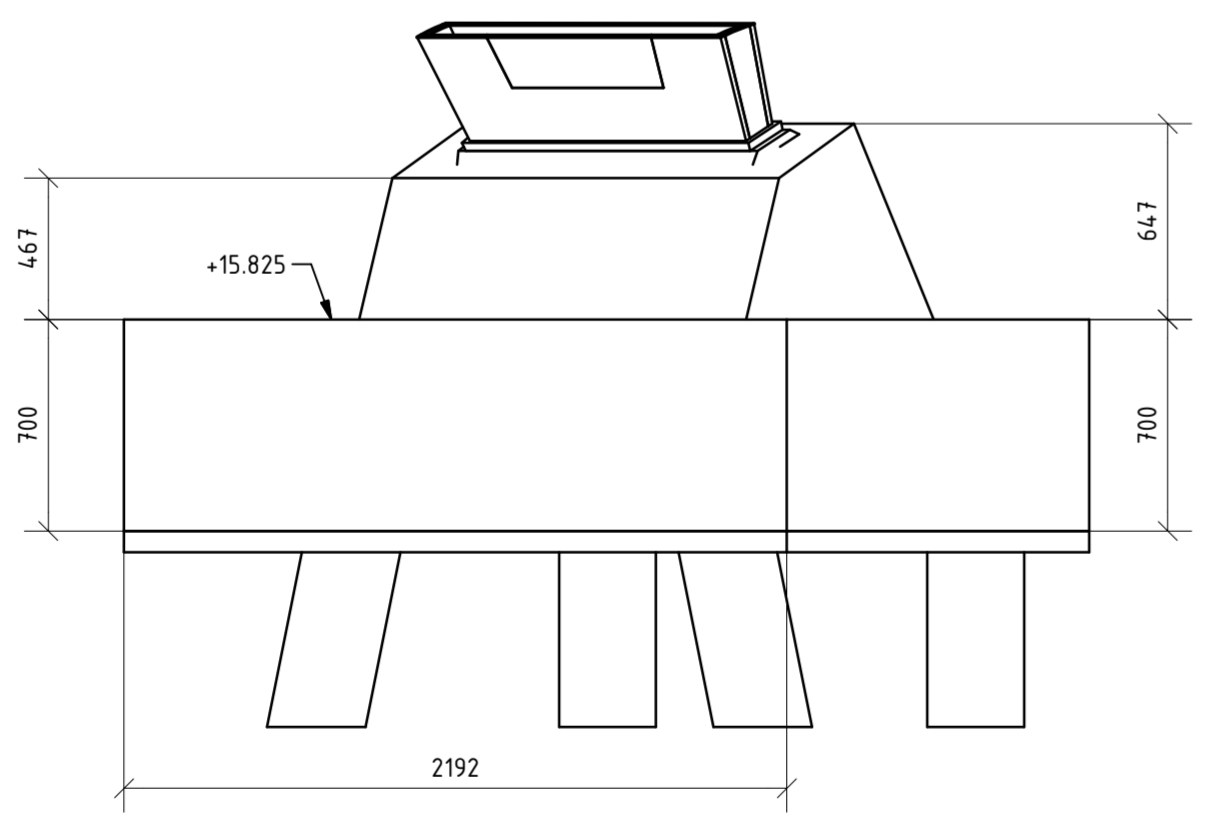

Aanzicht AC
SCHAAL 1 : 25

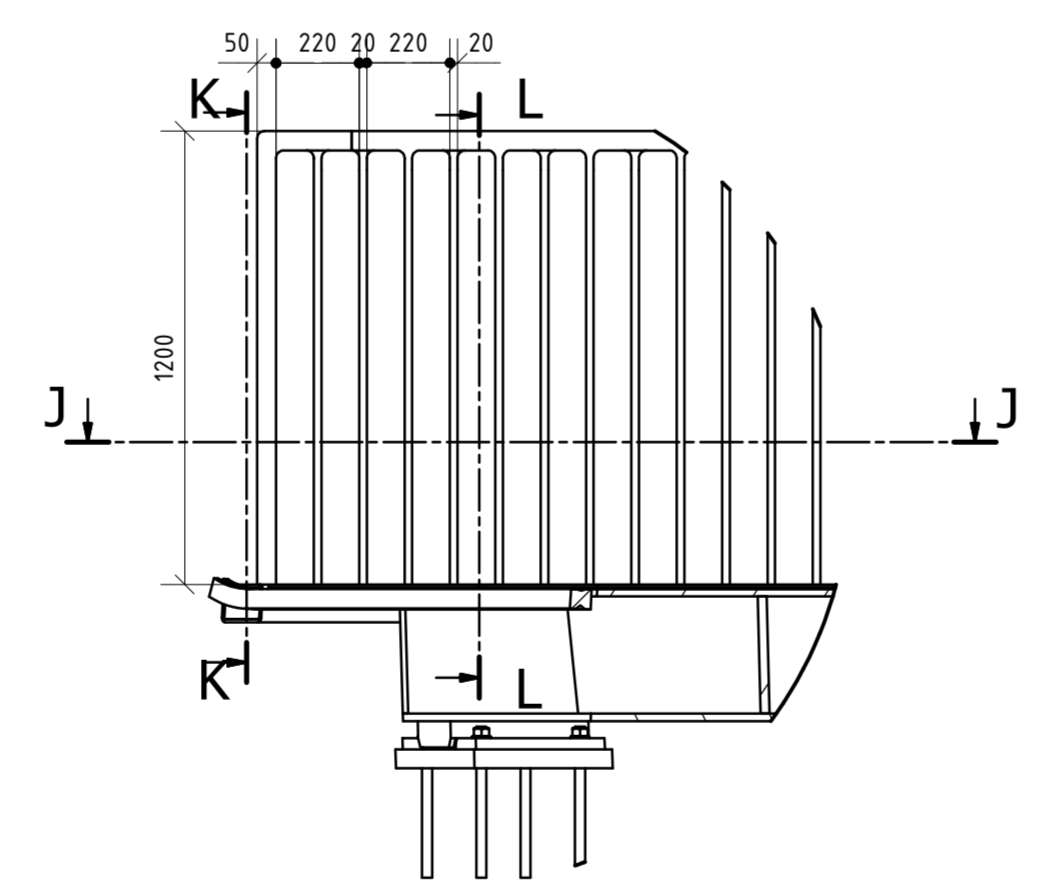

Detail 3
SCHAAL 1 : 20
Leuning

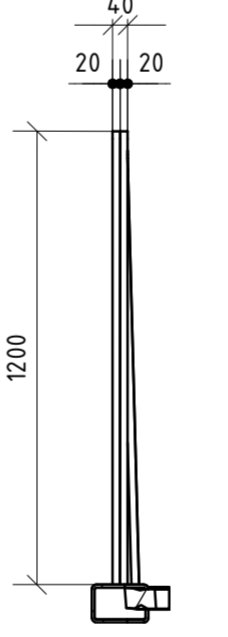

Doorsnede K-K
SCHAAL 1 : 20

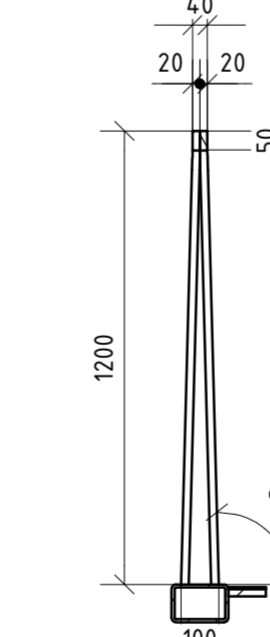

Doorsnede L-L
SCHAAL 1 : 20

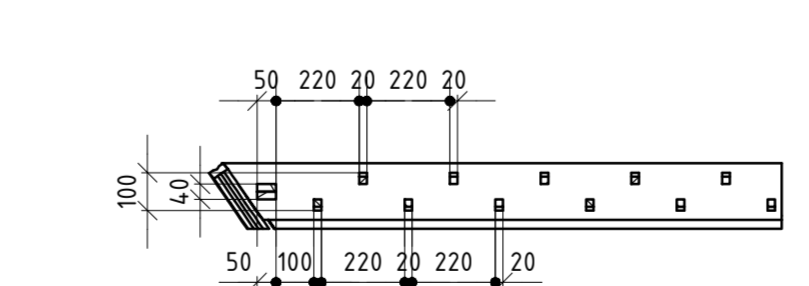

Doorsnede J-J
SCHAAL 1 : 20

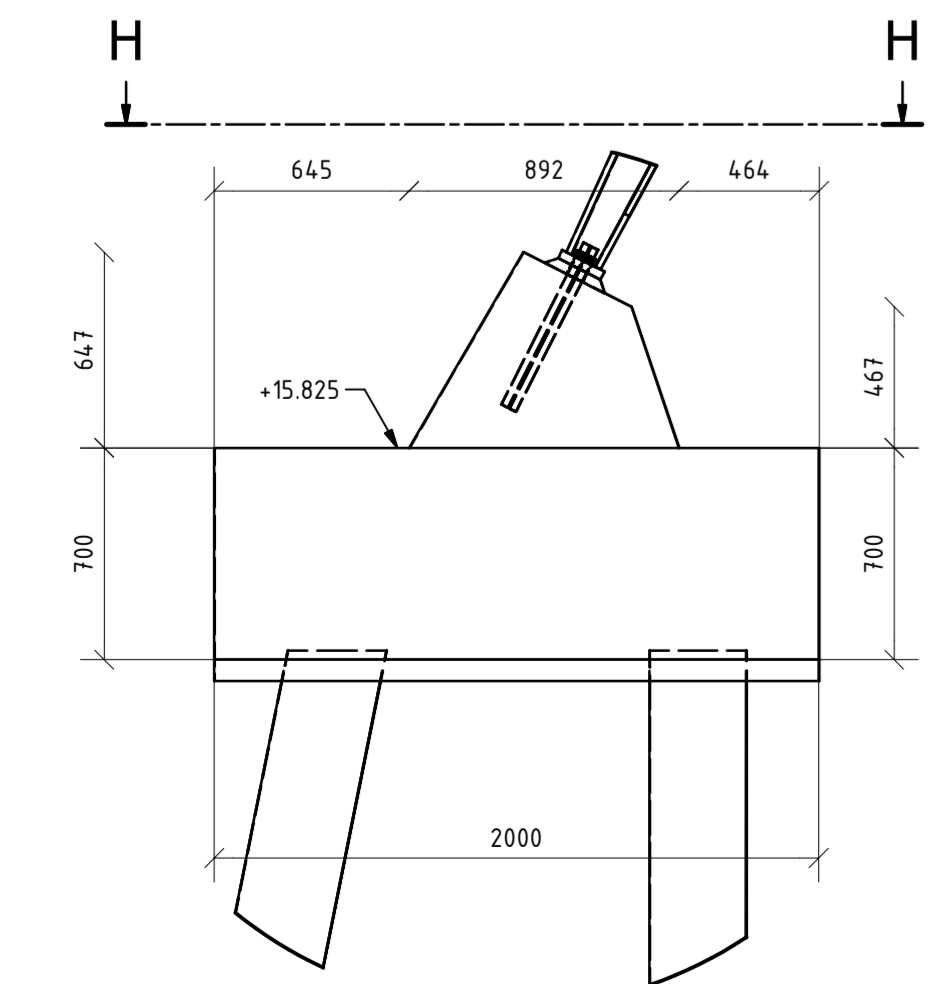
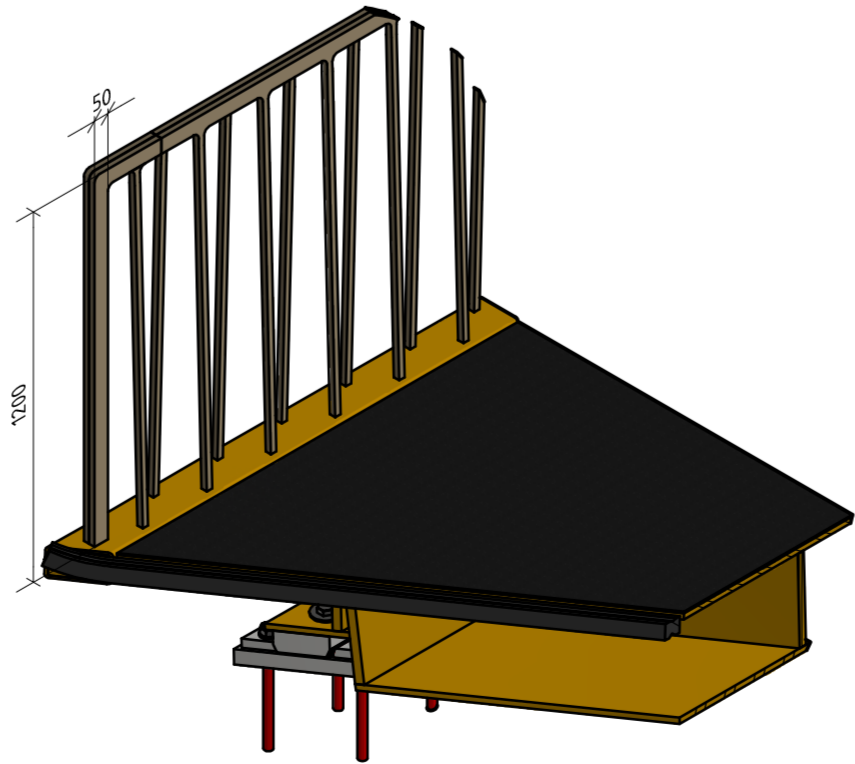

Detail 2
SCHAAL 1 : 25

Tekeningen Wilbrinkbos	
Bladnr.	Naam
432973-C-2-0201	Overzicht
432973-C-2-0202	Detail 1
432973-C-2-0203	Palenplan

Verklaring:

- Gewapend beton
- Prefab beton
- Werkvloerbeton
- Staal
- Taludbekleding

Opmerkingen:

- Maten in millimeters tenzij anders aangegeven
- Hoogtepunten in meters t.o.v. N.A.P.
- Coördinaten in meters in RD-stelsel
- Maatvoering hoeken in 360- stelsel
- Staalkwaliteit: S355 tenzij anders vermeld
- Ankerwaliteit: 8.8
- De eindkleur van alle stalen delen is: NCS S 2070-Y09 (leffen)
- De eindkleur van de stalen leuning is: RAL 100-M (matzwart)
- Kleur in het zicht zijde beton: antraciet
- Kleur betonnen barrier: antraciet (CUR 100-2013 schaal VII (2004- schaal HI) te bereiken door ijzeroxide pigment)
- Taludbekleding klinkers, type Wienerberger Eros UDF65 zwart
- horizontaal uitgelijnd in halfsteensverband aanbrengen
- fundering gestabiliseerd zand dik 300 (leemst: 175 kg/m3)
- Voegovergangen volledig waterdicht uitvoeren
- Werkvloer dik 70
- Grondlichamen behorend tot het kunstwerk afwerken met feeldaar dik 300

- Deze tekening is gemaakt m.b.v. een 3D model in Inventor. Dit betekent dat de staalconstructie 3D is gemodelleerd als basis voor een succesvolle maatvoering in de UO fase. De weergaven in 2D zijn hierdoor 'bijtreflijk' en wellicht verwarrend

CO	DI-10-2018	CONCEPT	T.T.
NR	DATUM	WIJZIGING	TEK.

Oprichtgever REEF	Tekenaar T. Tasma	Schaal Zie tek.
Projectomschrijving Aanleg rondweg N303 te Voorthuizen	Projectleider C.R.J. van Gelder	Formaat A0
Tekeningomschrijving Kunstwerk voetgangersbrug Wilbrinkbos	Status CONCEPT	Wijziging nummer 2/3
Details		

Tekeningnummer
432973-C-2-0202

